



**Администрация муниципального округа город Чкаловск
Нижегородской области**

ПОСТАНОВЛЕНИЕ

16.04.2026

№ 593

Об утверждении Схемы размещения рекламных конструкций на территории муниципального округа город Чкаловск Нижегородской области на земельных участках независимо от форм собственности, а также на зданиях или ином недвижимом имуществе, находящихся в собственности Нижегородской области или муниципальной собственности

В соответствии со статьей 19 Федерального закона от 13.03.2006 №38-ФЗ «О рекламе», Федеральным законом от 06.10.2003 №131-ФЗ «Об общих принципах организации местного самоуправления в Российской Федерации», Устава муниципального округа город Чкаловск Нижегородской области, администрация муниципального округа город Чкаловск Нижегородской области

п о с т а н о в л я е т:

1. Утвердить Схему размещения рекламных конструкций на территории муниципального округа город Чкаловск Нижегородской области на земельных участках независимо от форм собственности, а также на зданиях или ином недвижимом имуществе, находящихся в собственности Нижегородской области или муниципальной собственности (приложение).

2. Отменить:

- постановление администрации Чкаловского района Нижегородской

000730

области от 03.10.2014 №945 «Об утверждении Схемы размещения рекламных конструкций на территории Чкаловского муниципального района Нижегородской области на земельных участках независимо от форм собственности, а также на зданиях или ином недвижимом имуществе, находящихся в собственности Нижегородской области или муниципальной собственности»;

- постановление администрации городского округа город Чкаловск Нижегородской области от 24.10.2017 №1493 «О внесении изменений в постановление администрации Чкаловского района Нижегородской области от 03.10.2014 №945 «Об утверждении Схемы размещения рекламных конструкций на территории Чкаловского муниципального района Нижегородской области на земельных участках независимо от форм собственности, а также на зданиях или ином недвижимом имуществе, находящихся в собственности Нижегородской области или муниципальной собственности»»;

- постановление администрации городского округа город Чкаловск Нижегородской области от 15.06.2022 №872 «О внесении изменений в постановление администрации Чкаловского района Нижегородской области от 03.10.2014 №945 «Об утверждении Схемы размещения рекламных конструкций на территории Чкаловского муниципального района Нижегородской области на земельных участках независимо от форм собственности, а также на зданиях или ином недвижимом имуществе, находящихся в собственности Нижегородской области или муниципальной собственности»»;

- постановление администрации городского округа город Чкаловск Нижегородской области от 29.01.2024 №238 «О внесении изменений в постановление администрации Чкаловского района Нижегородской области от 03.10.2014 №945 «Об утверждении Схемы размещения рекламных конструкций на территории Чкаловского муниципального района Нижегородской области на земельных участках независимо от форм

собственности, а также на зданиях или ином недвижимом имуществе, находящихся в собственности Нижегородской области или муниципальной собственности»».

3. Настоящее постановление подлежит обнародованию в порядке, предусмотренном Уставом муниципального округа город Чкаловск Нижегородской области.

4. Управлению делами администрации муниципального округа город Чкаловск (Егорова О.А.) разместить настоящее постановление на официальном сайте муниципального округа город Чкаловск Нижегородской области.

Глава местного
самоуправления



Л.Е.Владимирова



**АДМИНИСТРАЦИЯ
МУНИЦИПАЛЬНОГО ОКРУГА ГОРОД ЧКАЛОВСК
НИЖЕГОРОДСКОЙ ОБЛАСТИ**

**СХЕМА
размещения рекламных конструкций на территории
муниципального округа город Чкаловск
Нижегородской области**

**на земельных участках независимо от форм собственности,
а также на зданиях или ином недвижимом имуществе, находящихся в собственности
Нижегородской области или муниципальной собственности**

**г. Чкаловск
2026 год**

**АДМИНИСТРАЦИЯ МУНИЦИПАЛЬНОГО ОКРУГА
ГОРОД ЧКАЛОВСК
НИЖЕГОРОДСКОЙ ОБЛАСТИ**

СХЕМА

**размещения рекламных конструкций на территории
муниципального округа город Чкаловск
Нижегородской области**

**на земельных участках независимо от форм собственности,
а также на зданиях или ином недвижимом имуществе, находящихся в собственности
Нижегородской области или муниципальной собственности**

**Глава местного
самоуправления**

Л.Е. Владимирова

**г. Чкаловск
2026 год**

СОДЕРЖАНИЕ

Раздел	Наименование	Страница
Раздел I	Пояснительная записка	4-9
Раздел II	Схемы размещения рекламных конструкций	10- 15
Раздел III	Карты размещения рекламных конструкций	16-50
Раздел IV	Типы и виды рекламных конструкций. Технические характеристики рекламных конструкций.	51-52
Раздел V	Перечень мест размещения рекламных конструкций	53

ПОЯСНИТЕЛЬНАЯ ЗАПИСКА

Введение

Схема размещения рекламных конструкций на территории муниципального округа город Чкаловск Нижегородской области разработана администрацией муниципального округа город Чкаловск Нижегородской области.

Схема размещения рекламных конструкций на земельных участках независимо от форм собственности, а также на зданиях или ином недвижимом имуществе, находящихся в собственности Нижегородской области или муниципальной собственности, является документом, определяющим места размещения рекламных конструкций, типы и виды рекламных конструкций, установка которых допускается на данных местах.

Схема размещения рекламных конструкций должна соответствовать документам территориального планирования и обеспечивать соблюдение внешнего архитектурного облика сложившейся застройки, градостроительных норм и правил, требований безопасности и содержать карты размещения рекламных конструкций с указанием типов и видов рекламных конструкций, площади информационных полей и технических характеристик рекламных конструкций.

Схема содержит общее количество мест размещения рекламных конструкций на всей территории муниципального округа город Чкаловск Нижегородской области, карты размещения рекламных конструкций с указанием типов, видов рекламных конструкций и площадей информационных полей, с местами их расстановки.

Схема размещения рекламных конструкций разработана в соответствии с:

- Федеральным законом от 13.03.2006 N 38-ФЗ "О рекламе";

- "ГОСТ Р 52044-2003. «Наружная реклама на автомобильных дорогах и территориях городских и сельских поселений. Общие технические требования к средствам наружной рекламы. Правила размещения»;

ГОСТ Р 52290-2024 «Технические средства организации дорожного движения. Знаки дорожные. Общие технические требования».

- Сводом правил «СП 42.13330.2011 Свод правил Градостроительство. Планировка и застройка городских и сельских поселений», Актуализированная редакция СНиП 2.07.01-89*» утвержденным приказом Министерства регионального развития РФ от 28.12.2010 N 820;

- Постановление Правительства Нижегородской области от 18.04.2023 №332 «Об утверждении генерального плана городского округа город Чкаловск Нижегородской области».

Схема размещения рекламных конструкций и вносимые в нее изменения подлежат предварительному согласованию с уполномоченным органом исполнительной власти Нижегородской области в порядке, установленном высшим исполнительным органом государственной власти Нижегородской области.

Орган местного самоуправления муниципального округа город Чкаловск Нижегородской области утверждает схему размещения рекламных конструкций на земельных участках независимо от форм собственности, а также на зданиях или ином недвижимом имуществе, находящихся в собственности Нижегородской области или муниципальной собственности.

Схема размещения рекламных конструкций и вносимые в нее изменения подлежат опубликованию (обнародованию) в порядке, установленном для официального опубликования (обнародования) муниципальных правовых актов, и размещению на официальном сайте органа местного самоуправления муниципального округа город Чкаловск Нижегородской области в информационно-телекоммуникационной сети "Интернет".

Правом инициативы внесения изменений в Схему обладают органы государственной власти, органы местного самоуправления муниципального округа город Чкаловск Нижегородской области, правообладатели объектов недвижимости, иные заинтересованные лица.

Общие требования к рекламным конструкциям

- Рекламные конструкции, установленные на территории муниципального округа город Чкаловск Нижегородской области, должны соответствовать внешнему архитектурному облику сложившейся застройки, требованиям градостроительных норм и правил, правилам благоустройства, требованиям безопасности движения транспорта.

- Не допускается эксплуатация рекламных конструкций без размещенных на них изображений.

- Доведение до потребителя рекламных изображений на всех видах конструкций может производиться:

с помощью неподвижных полиграфических постеров (бумага, винил);

с помощью демонстрации постеров на динамических системах смены изображений (роллерных системах или системах поворотных панелей - призматронов);

с помощью изображений, демонстрируемых на электронных носителях.

- Рекламные конструкции должны быть спроектированы, изготовлены и установлены в соответствии с существующими строительными нормами и правилами, ГОСТами, Правилами устройства электроустановок, техническими регламентами, содержащими

требования для конструкций данного типа. Все конструкции должны соответствовать требованиям санитарных норм и правил (в том числе требований к освещенности, электромагнитному излучению и пр.).

- Значения фотометрических характеристик элементов изображения наружной рекламы, регулирующие яркость элементов изображения рекламных конструкций, должны быть ниже на 25% аналогичных характеристик дорожных знаков по ГОСТ Р 52290 (п.4.1 ГОСТ Р 52290-2024 «Технические средства организации дорожного движения. Знаки дорожные. Общие технические требования»), чтобы наружная реклама не вызывала ослепление участников движения светом, не ограничивала видимость технических средств организации дорожного движения и не имела сходство с дорожными знаками.

Наружная реклама не должна:

- вызывать ослепление участников движения светом, в том числе отраженным;
- ограничивать видимость, мешать восприятию водителем дорожной обстановки или эксплуатации транспортного средства;
- иметь сходство (по внешнему виду, изображению или звуковому эффекту) с техническими средствами организации дорожного движения и специальными сигналами, а также создавать впечатление нахождения на дороге транспортного средства, пешехода или какого-либо объекта;
- издавать звуки, которые могут быть услышаны в пределах автомобильной дороги лицами с нормальным слухом.

Требования к средствам наружной рекламы

- Конструктивные элементы жесткости и крепления (болтовые соединения, элементы опор, технологические косынки и т.п.) должны быть закрыты декоративными элементами.
- Не допускается повреждение сооружений при креплении к ним средств размещения рекламы, а также снижение их прочности и устойчивости.
- В средствах наружной рекламы используют осветительные приборы промышленного изготовления, обеспечивающие требования электро- и пожаробезопасности. Осветительные приборы и устройства, подключаемые к электросети, должны соответствовать требованиям Правил устройства электроустановок, а их эксплуатация - требованиям Правил эксплуатации и техники безопасности.
- При внутреннем или наружном освещении рекламы осветительные приборы и устройства должны быть установлены таким образом, чтобы исключить прямое попадание световых лучей на проезжую часть.

- Крепление осветительных приборов и устройств должно обеспечивать их надежное соединение с опорной частью конструкции и выдерживать нормативные ветровую, снеговую и вибрационную нагрузки.

- Средство наружной рекламы должно иметь маркировку с указанием рекламодателя и номера его телефона. Маркировка должна быть размещена под информационным полем. Размер текста должен позволять его прочтение с ближайшей полосы движения транспортных средств.

Требования к порядку размещения рекламных конструкций

- Места установки рекламных конструкций на земельных участках независимо от форм собственности, а также зданиях или ином недвижимом имуществе, находящемся в собственности Нижегородской области или муниципальной собственности муниципального округа город Чкаловск должны соответствовать Схеме.

- Рекламные конструкции, устанавливаемые на территории муниципального округа город Чкаловск Нижегородской области, не должны нарушать требования законодательства Российской Федерации об объектах культурного наследия (памятниках истории и культуры) народов Российской Федерации, их охране и использовании.

- Установка и эксплуатация рекламных конструкций должна соответствовать требованиям нормативных актов по безопасности движения транспорта.

- Установка и эксплуатация рекламных конструкций не должны нарушать требования санитарных норм и правил.

- Установка и эксплуатация рекламных конструкций или рекламных сообщений либо изображений на знаке дорожного движения, его опоре или любом ином приспособлении, предназначенном для регулирования дорожного движения, не допускается.

Правила размещения средств наружной рекламы

Средства наружной рекламы не должны ограничивать видимость технических средств организации дорожного движения, уменьшать габарит инженерных сооружений, а также не должны быть размещены:

- на одной опоре, в створе и в одном сечении с дорожными знаками и светофорами;

- на аварийно-опасных участках дорог и улиц, на железнодорожных переездах в пределах границ транспортных развязок в разных уровнях, мостовых сооружениях, в туннелях и под путепроводами, а также на расстоянии менее 350 м от них вне населенных пунктов и 50 м - в населенных пунктах, непосредственно над въездами в туннели и выездами из туннелей и ближе 10 м от них;

- на участках автомобильных дорог и улиц с высотой насыпи земляного полотна более 2 м;

- на участках автомобильных дорог вне населенных пунктов с радиусом кривой в плане менее 1200 м, в населенных пунктах - на участках дорог и улиц с радиусом кривой в плане менее 600 м;

- над проезжей частью и обочинами дорог, а также на разделительных полосах;

- на дорожных ограждениях и направляющих устройствах;

- на подпорных стенах, деревьях, скалах и других природных объектах;

- на участках автомобильных дорог с расстоянием видимости менее 350 м вне населенных пунктов и 150 м - в населенных пунктах;

- ближе 25 м от остановок маршрутных транспортных средств;

- в пределах границ наземных пешеходных переходов и пересечениях автомобильных дорог или улиц в одном уровне, а также на расстоянии менее 150 м от них вне населенных пунктов, 50 м - в населенных пунктах;

- сбоку от автомобильной дороги или улицы на расстоянии менее 10 м (расстояние до ближайшего края средства наружной реклам) от бровки земляного полотна автомобильной дороги (бордюрного камня) вне населенных пунктов и на расстоянии менее 5 м (расстояние до ближайшего края средства наружной рекламы) - в населенных пунктах;

- сбоку от автомобильной дороги или улицы на расстоянии менее высоты средства наружной рекламы, если верхняя точка находится на высоте более 10 м или менее 5 м над уровнем проезжей части.

На автомобильных дорогах нижний край рекламного щита или крепящих его конструкций размещают на высоте не менее 2,0 м от уровня поверхности участка, на котором расположено средство размещения рекламы, а на территории городских и сельских поселений - на высоте не менее 4,5 м.

Расстояние в плане от фундамента до границы имеющихся подземных коммуникаций должно быть не менее 1 м.

6.4. Удаление средств наружной рекламы от линий электропередачи осветительной сети должно быть не менее 1,0 м.

6.6. Расстояние от средств наружной рекламы до дорожных знаков и светофоров должно быть не менее указанного в таблице 1.

Таблица 1

Разрешенная скорость движения на дороге (улице), км/ч	Площадь рекламного объявления, кв. м			
	св. 18	от 15 до 18	от 6 до 15	менее 6
Более 60	150	100	60	40
60 и менее	100	60	40	25

Допускается снижение до 50% значений расстояний, указанных в таблице 1, при размещении средств наружной рекламы после дорожных знаков и светофоров (по ходу движения).

В зависимости от площади рекламного объявления расстояние между отдельно размещенными на одной стороне дороги средствами наружной рекламы должно быть не менее приведенного в таблице 1а.

Таблица 1а

Место размещения наружной рекламы	Площадь рекламного объявления, кв. м		
	св. 18	от 6 до 18	менее 6
В пределах населенных пунктов	150	100	30
За пределами населенных пунктов	200	100	40

Не допускается размещение рекламы путем нанесения либо вкрапления, с использованием строительных материалов, краски, дорожной разметки и т.п., в поверхность автомобильных дорог и улиц.

При выполнении работ по монтажу и обслуживанию средств наружной рекламы должны быть соблюдены требования по обеспечению безопасности дорожного движения в местах производства дорожных работ.

Фундаменты размещения стационарных средств наружной рекламы должны быть заглублены на 15 - 20 см ниже уровня грунта с последующим восстановлением газона на нем. Фундаменты опор не должны выступать над уровнем земли более чем на 5 см. Допускается размещение выступающих более чем на 5 см фундаментов опор на тротуаре при наличии бортового камня или дорожных ограждений, если это не препятствует движению пешеходов и уборке улиц.

Рекламораспространитель обязан восстановить благоустройство территории после установки (демонтажа) средства размещения наружной рекламы. Демонтаж средств размещения наружной рекламы необходимо проводить вместе с их фундаментом.

Схема размещения рекламных конструкций (Лист 1)

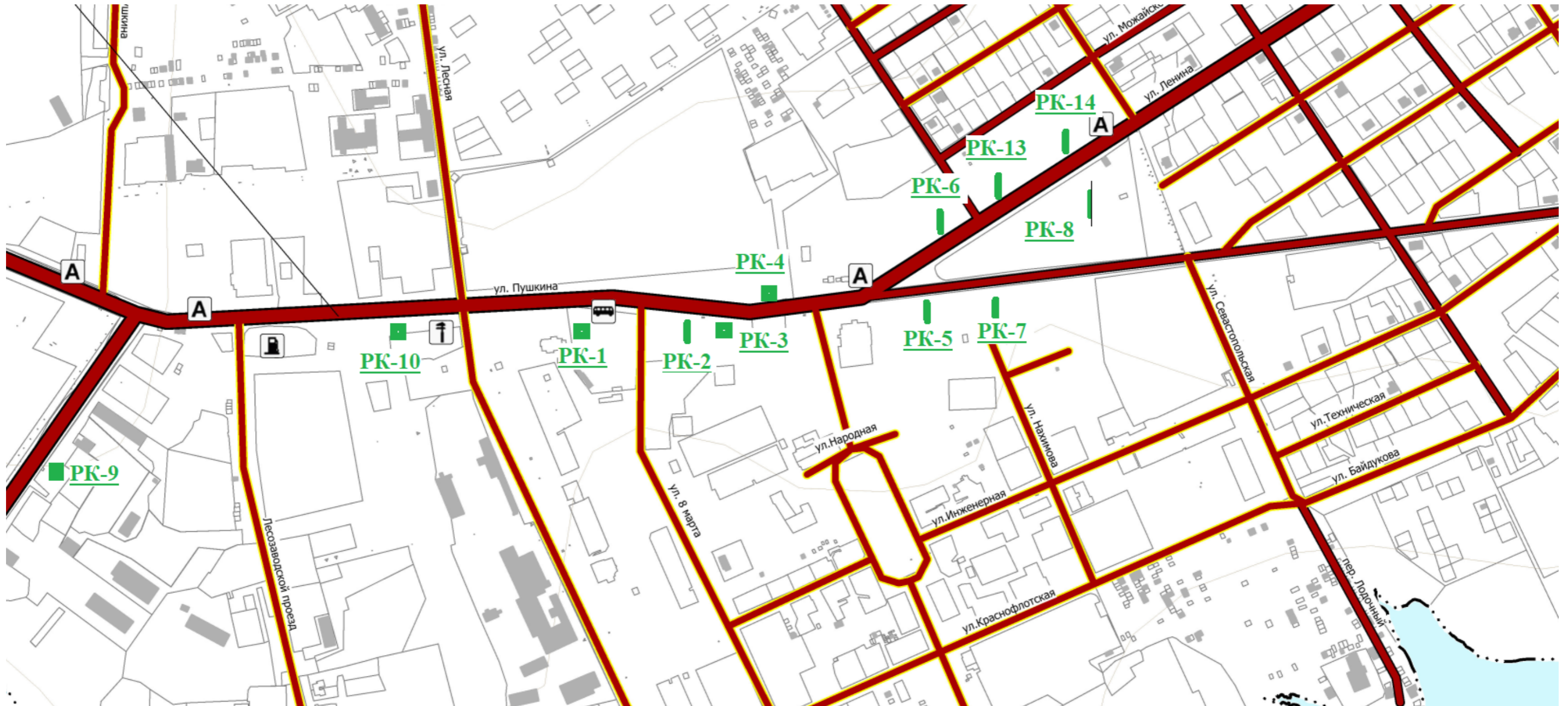

Выкопировка из генерального плана городского округа город Чкаловск Нижегородской области

УСЛОВНЫЕ ОБОЗНАЧЕНИЯ

- места размещения рекламных конструкций большого формата не менее 10 кв. м
- места размещения рекламных конструкций малого формата не более 10 кв. м
- места размещения рекламных конструкций на фасадах зданий

PK-14 порядковый номер рекламной конструкции

Схема размещения рекламных конструкций (Лист 3)

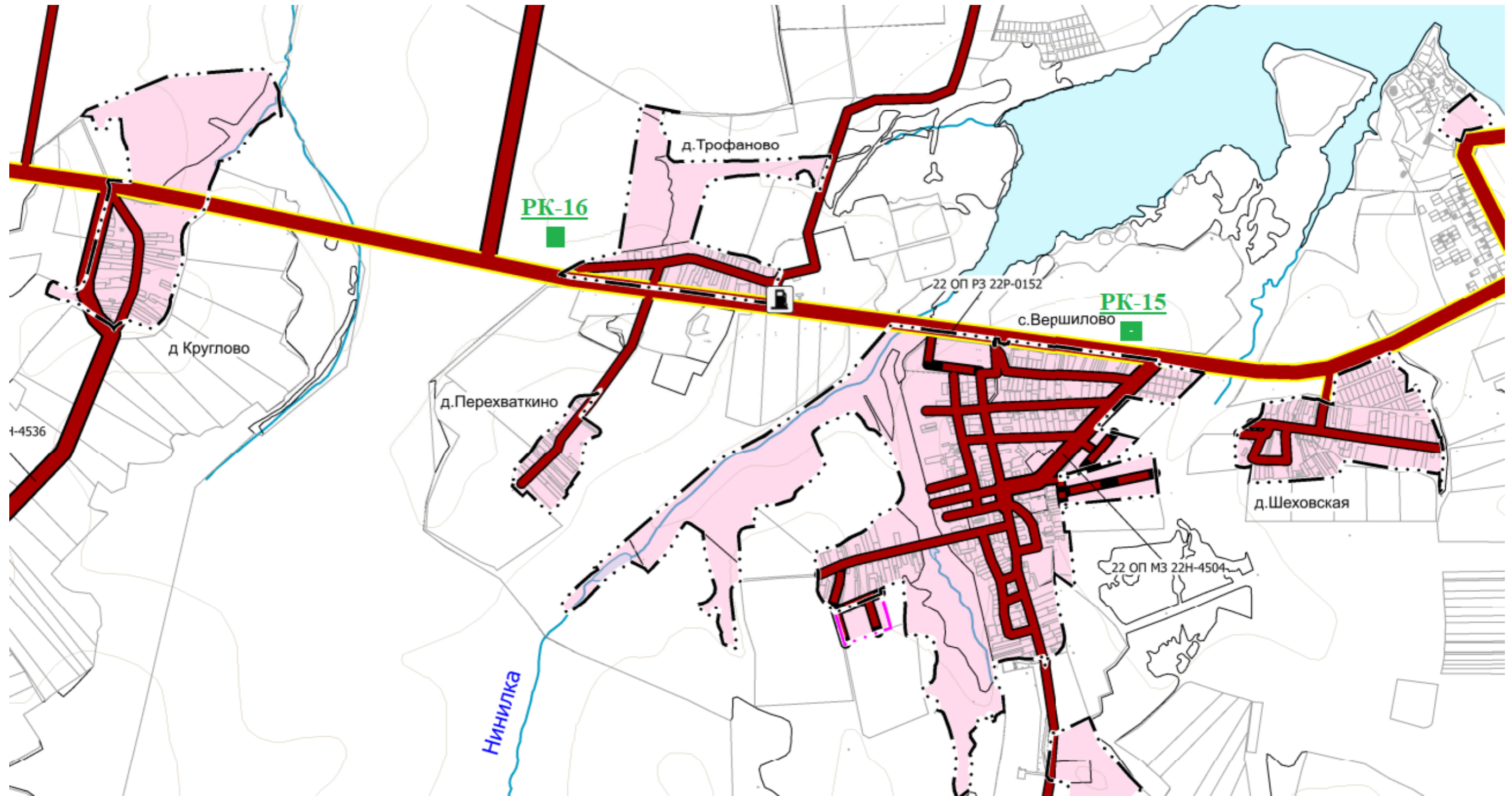

УСЛОВНЫЕ ОБОЗНАЧЕНИЯ

■ места размещения рекламных конструкций большого формата не менее 10 кв.м

ПК-15 порядковый номер рекламной конструкции

Выкопировка из генерального плана городского округа город Чкаловск Нижегородской области

Схема размещения рекламных конструкций (Лист 4)

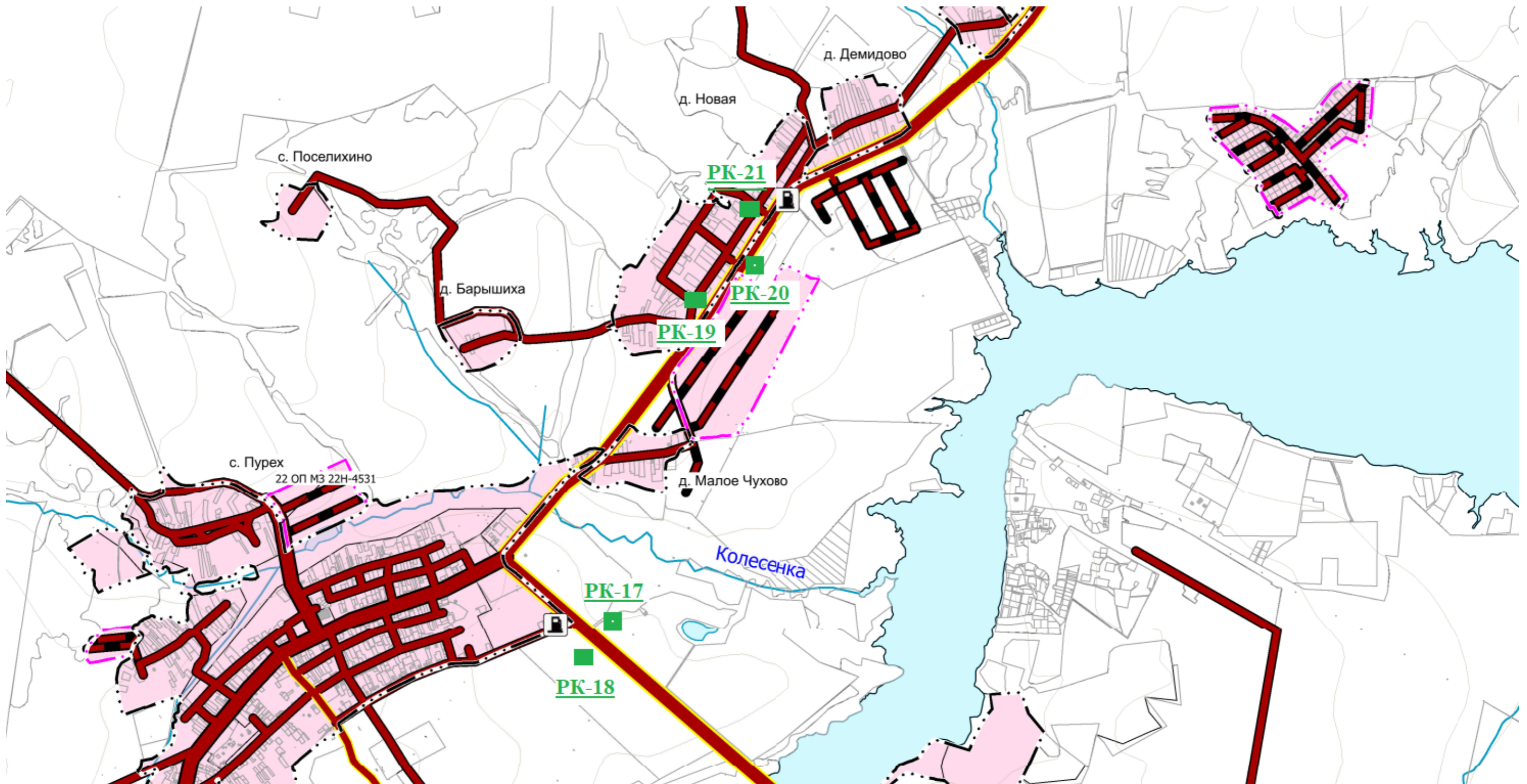

УСЛОВНЫЕ ОБОЗНАЧЕНИЯ

Выкопировка из генерального плана городского округа город Чкаловск Нижегородской области

■ места размещения рекламных конструкций
большого формат не менее 10 кв.м

РК-19 порядковый номер рекламной конструкции

Схема размещения рекламных конструкций (Лист 5)

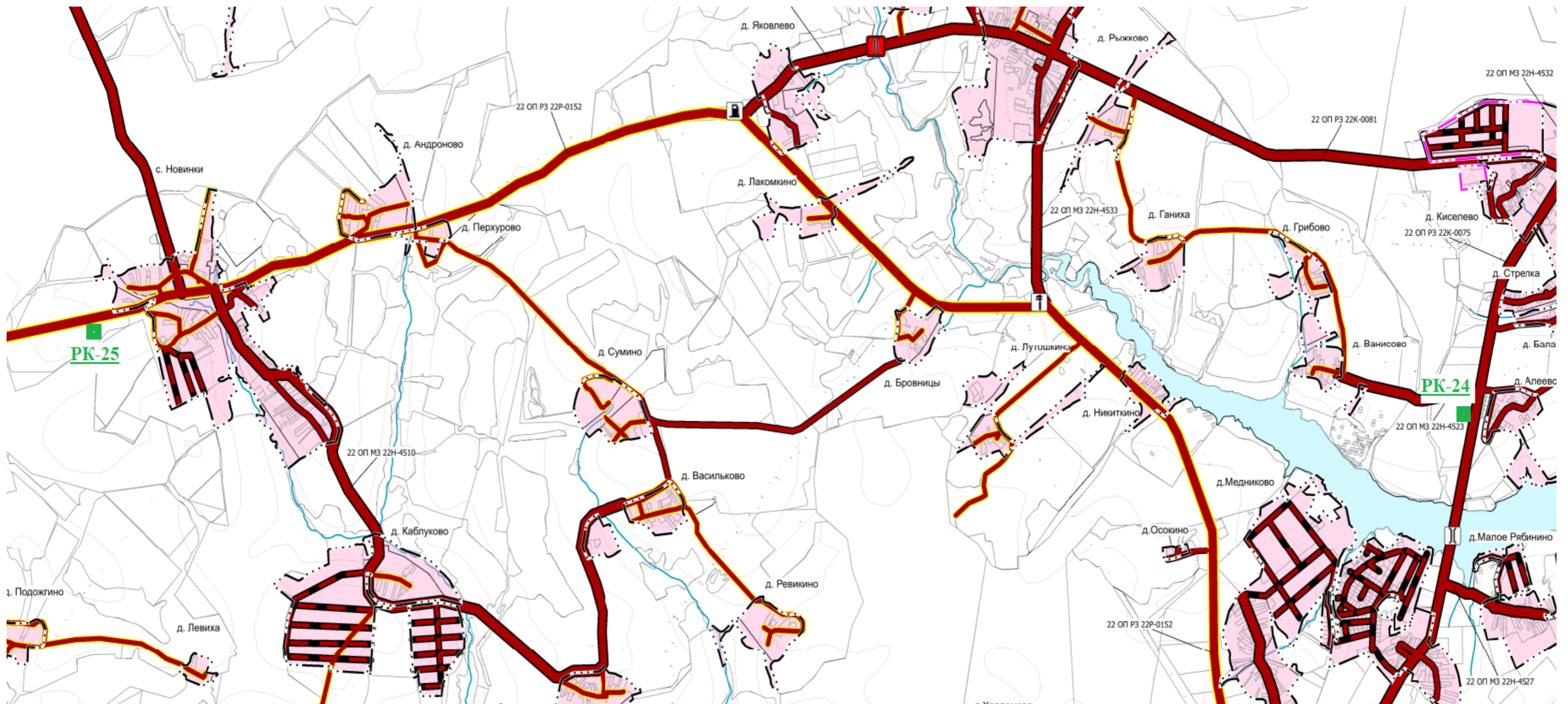

УСЛОВНЫЕ ОБОЗНАЧЕНИЯ

Выкопировка из генерального плана городского округа город Чкаловск Нижегородской области

■ места размещения рекламных конструкций большого формата не менее 10 кв.м

ПК-24 порядковый номер рекламной конструкции

Схема размещения рекламных конструкций (Лист 6)

Выкопировка из генерального плана городского округа город Чкаловск Нижегородской области

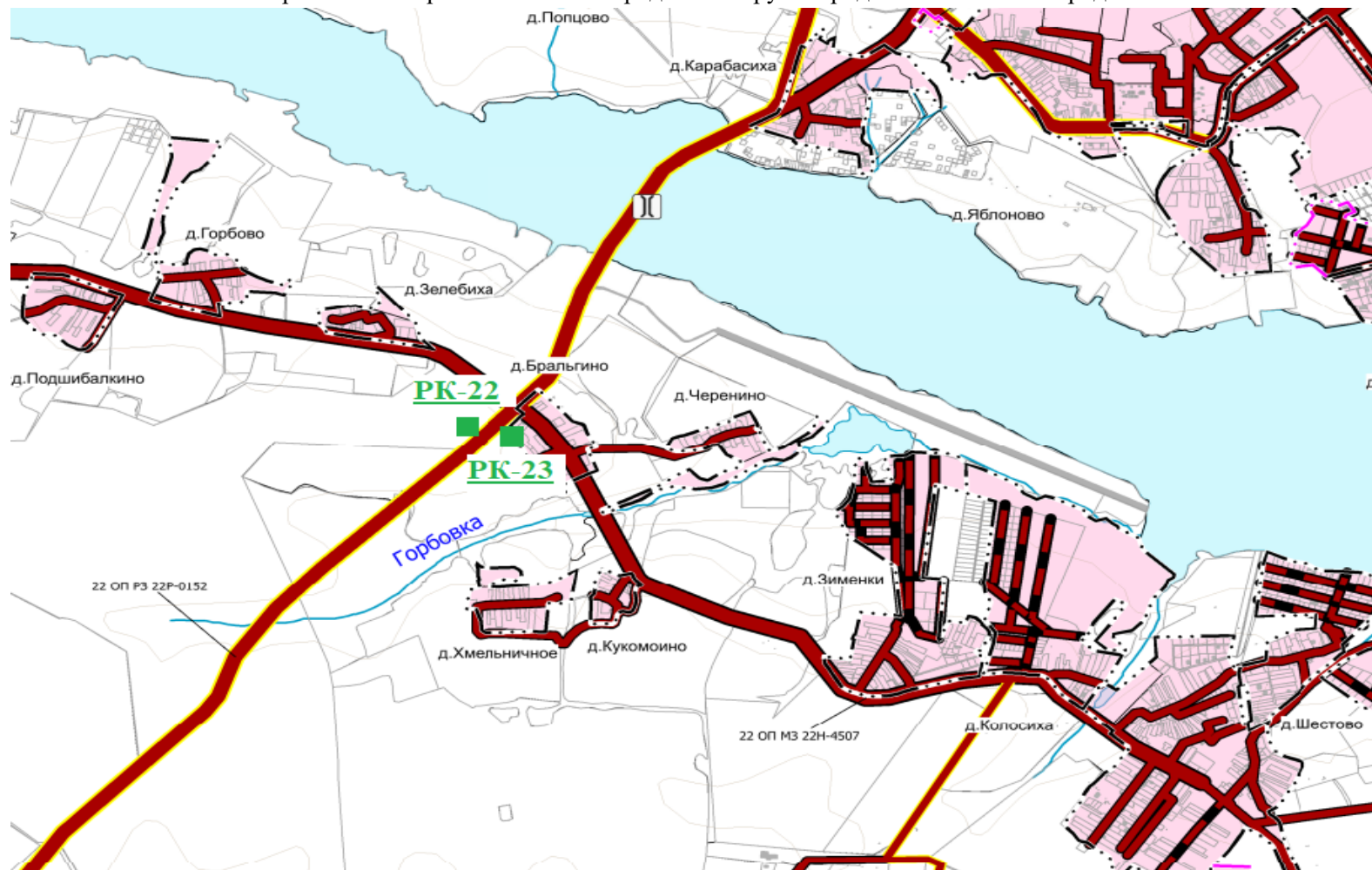

■ место размещения рекламных конструкций
большого формата не менее 10 кв.м

РК-22 порядковый номер рекламной конструкции

Карта размещения рекламной конструкции №2
по адресу: Нижегородская область, г. Чкаловск, ул. Пушкина
в районе дома 49

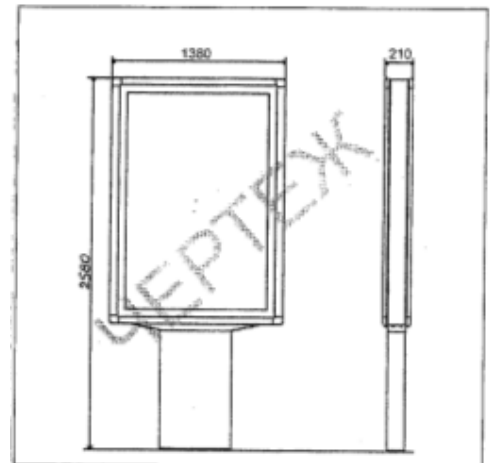
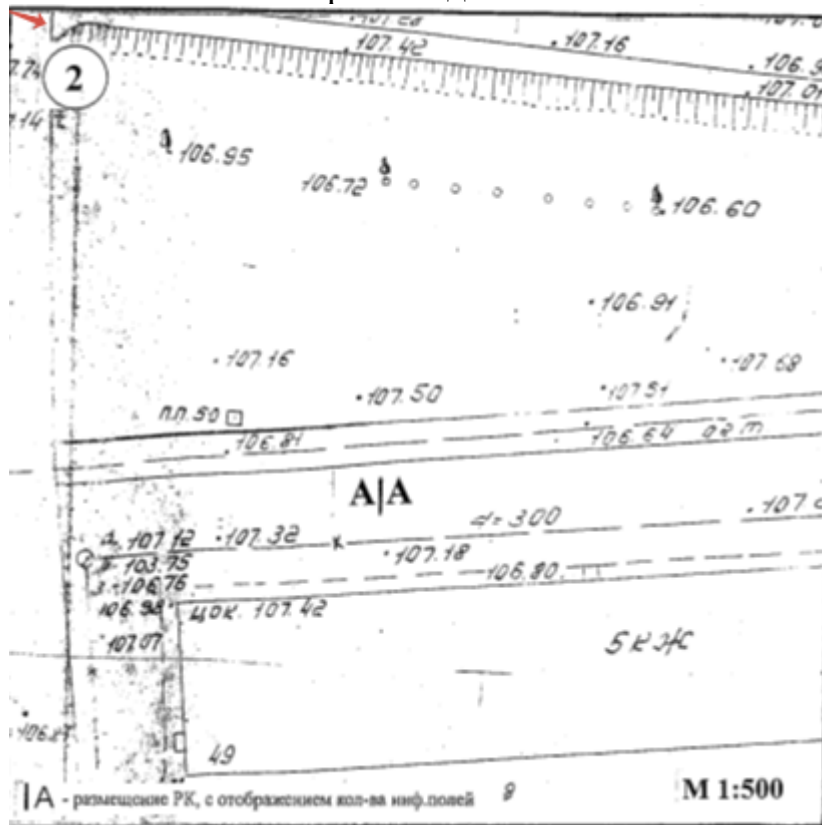

Примечание:

Рекламная конструкция №2 – ситилайт

Отдельно стоящая конструкция на одной опоре высотой 600 мм размером 2580x1380x210
Информационное поле 1,8 м x 1,2 м, 2-х сторонний

Конструкция оснащена каленым стеклом 10 мм по периметру панели РК и опорной
стойки металлическая облицовка, основной цвет серый (RAL 7024)

Подсветка внутренняя

Карта размещения рекламной конструкции №3
по адресу: Нижегородская область, г. Чкаловск, ул. Пушкина
в районе дома №49

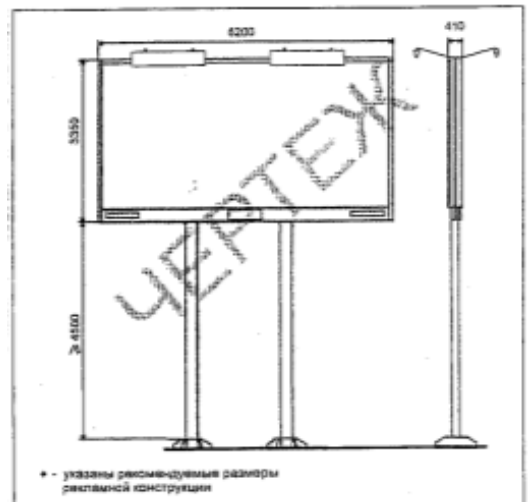
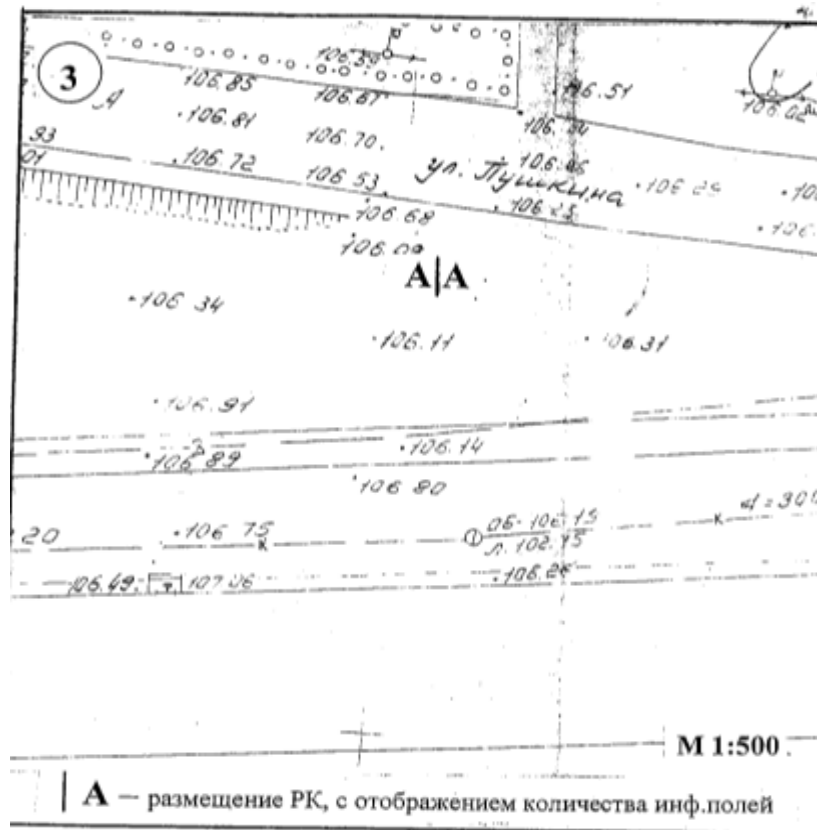

Примечание:

Рекламная конструкция №3 – щит 6х3 (м) (билборд)

Отдельно стоящая конструкция на 2-х опорах, основной цвет серый (RAL 7024)

Фундамент -железобетонный, подсветка наружная

Информационное поле 6 х 3 (м), 2-х сторонний

Карта размещения рекламной конструкции №4
по адресу: Нижегородская область, г. Чкаловск, ул. Пушкина
в районе дома №49

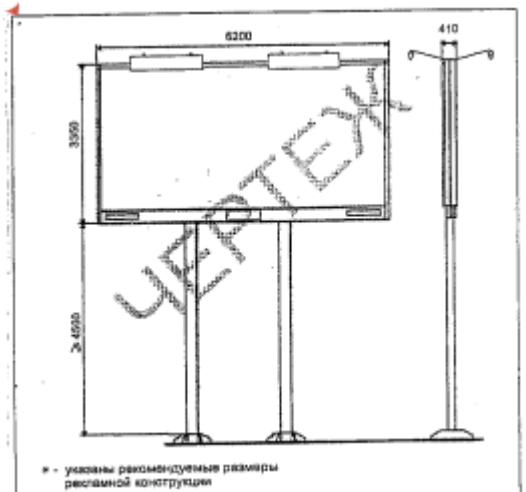
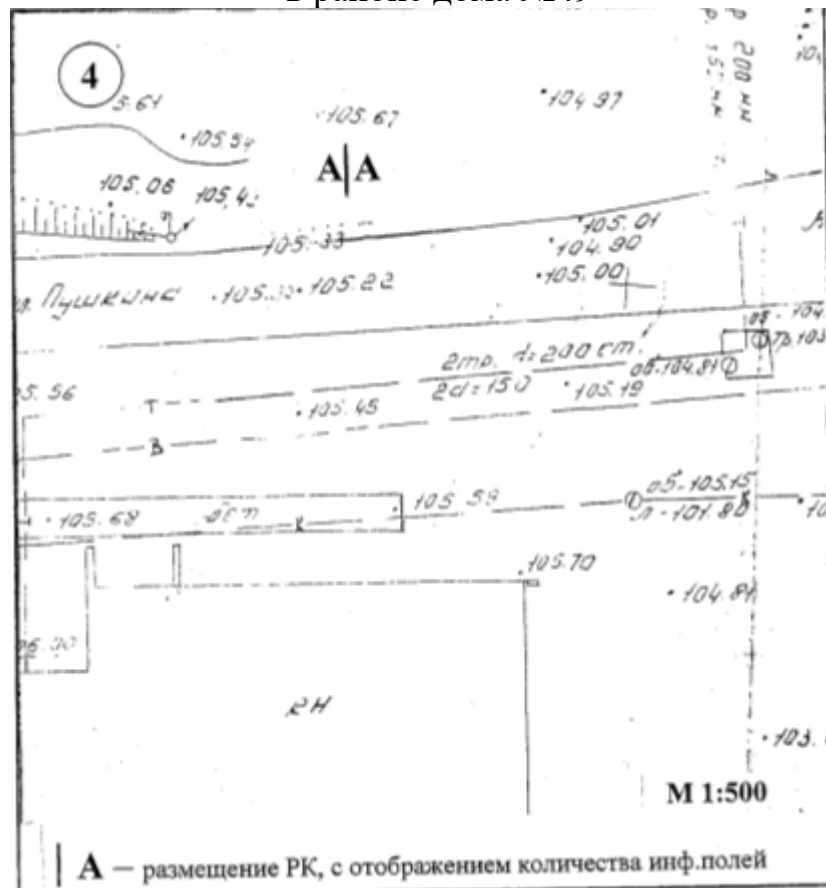

Примечание:

Рекламная конструкция №4 – щит 6х3 (м) (билборд)

Отдельно стоящая конструкция на 2-х опорах, основной цвет серый (RAL 7024)

Фундамент - железобетонный, подсветка наружная

Информационное поле 6 х 3 (м), 2-х сторонний

Карта размещения рекламной конструкции №5
по адресу: Нижегородская область, г. Чкаловск, ул. Пушкина
в районе дома 47

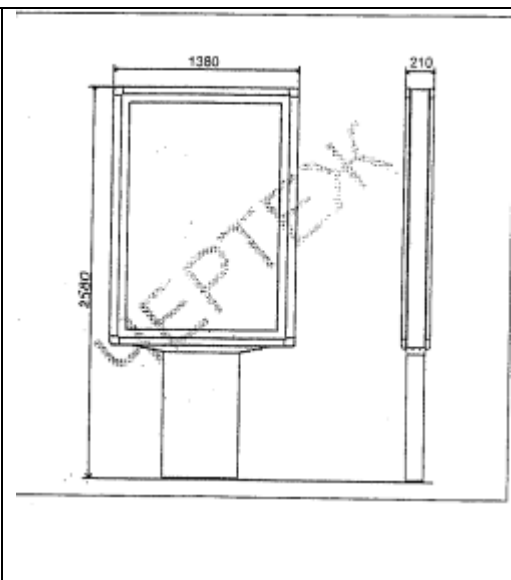
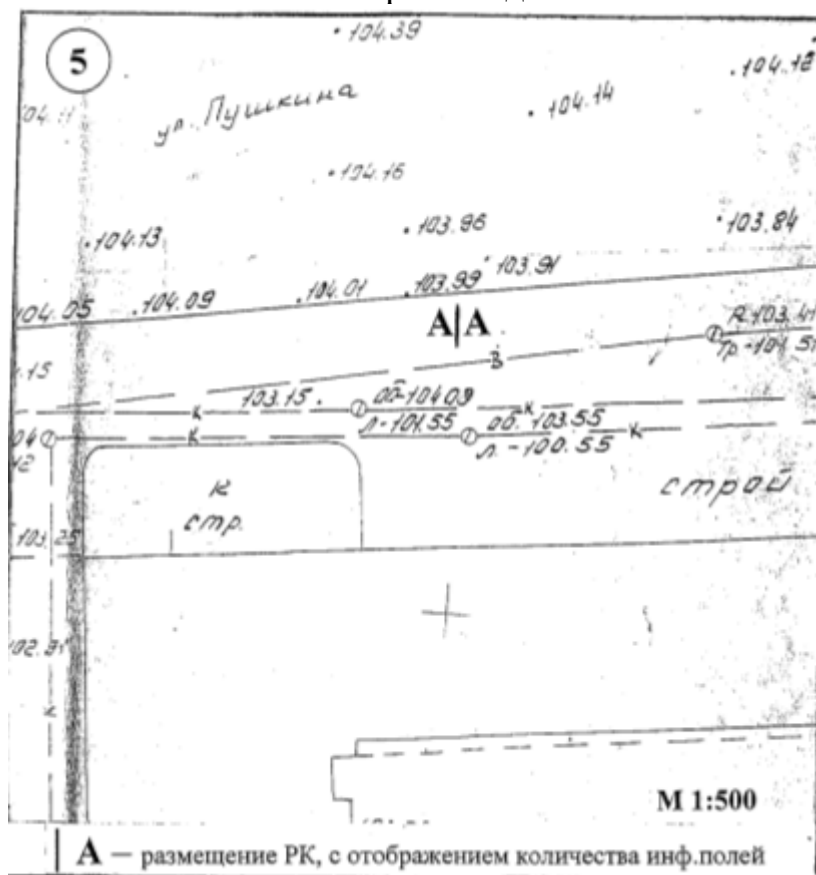

Примечание:

Рекламная конструкция №5 – ситилайт

Отдельно стоящая конструкция на одной опоре высотой 600 мм размером 2580x1380x210

Информационное поле 1,8 м x 1,2 м, 2-х сторонний

Конструкция оснащена каленым стеклом 10 мм по периметру панели РК и опорной стойки металлическая облицовка, основной цвет серый (RAL 7024)

Подсветка внутренняя

Карта размещения рекламной конструкции №6
 По адресу: Нижегородская область, муниципальный округ город
 Чкаловск, г. Чкаловск, ул. Ленина,



74

Примечание:

Рекламная конструкция №6 – ситилайт

Отдельно стоящая конструкция на одной опоре высотой 600 мм размером 2580x1380x210

Информационное поле 1,8 м x 1,2 м, 2-х сторонний

Конструкция оснащена каленым стеклом 10 мм по периметру панели РК и опорной стойки
 металлическая облицовка, основной цвет серый (RAL 7024), подсветка внутренняя

Карта размещения рекламной конструкции №7
по адресу: Нижегородская область, г. Чкаловск, ул. Пушкина
в районе дома 47

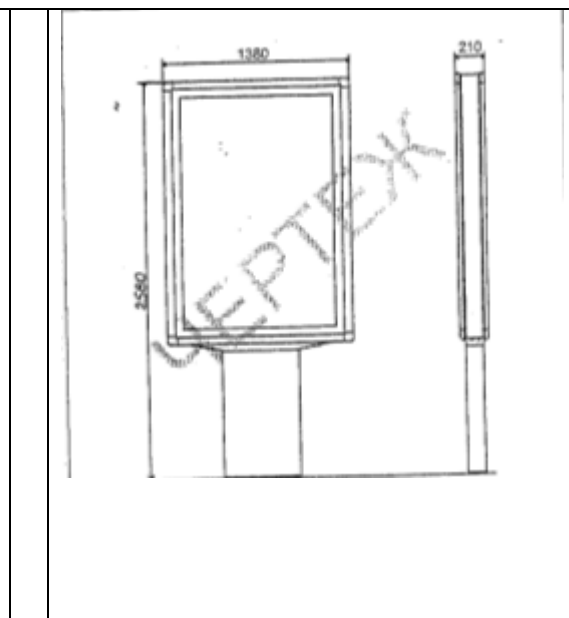
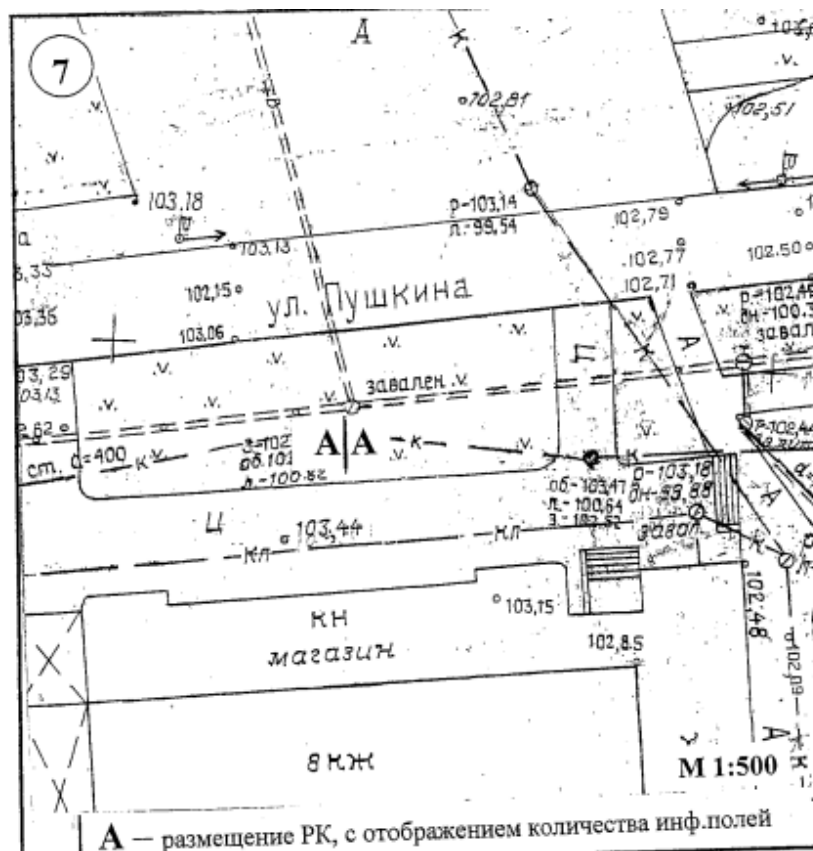

Примечание:

Рекламная конструкция №7 – ситилайт

Отдельно стоящая конструкция на одной опоре высотой 600 мм размером 2580x1380x210

Информационное поле 1,8 м x 1,2 м, 2-х сторонний

Конструкция оснащена каленым стеклом 10 мм по периметру панели РК и опорной стойки металлическая облицовка, основной цвет серый (RAL 7024)

Подсветка внутренняя

Карта размещения рекламной конструкции №8
по адресу: Нижегородская область, г. Чкаловск, ул. Пушкина, пл. Чкалова,
на торце западного фасада здания ДК

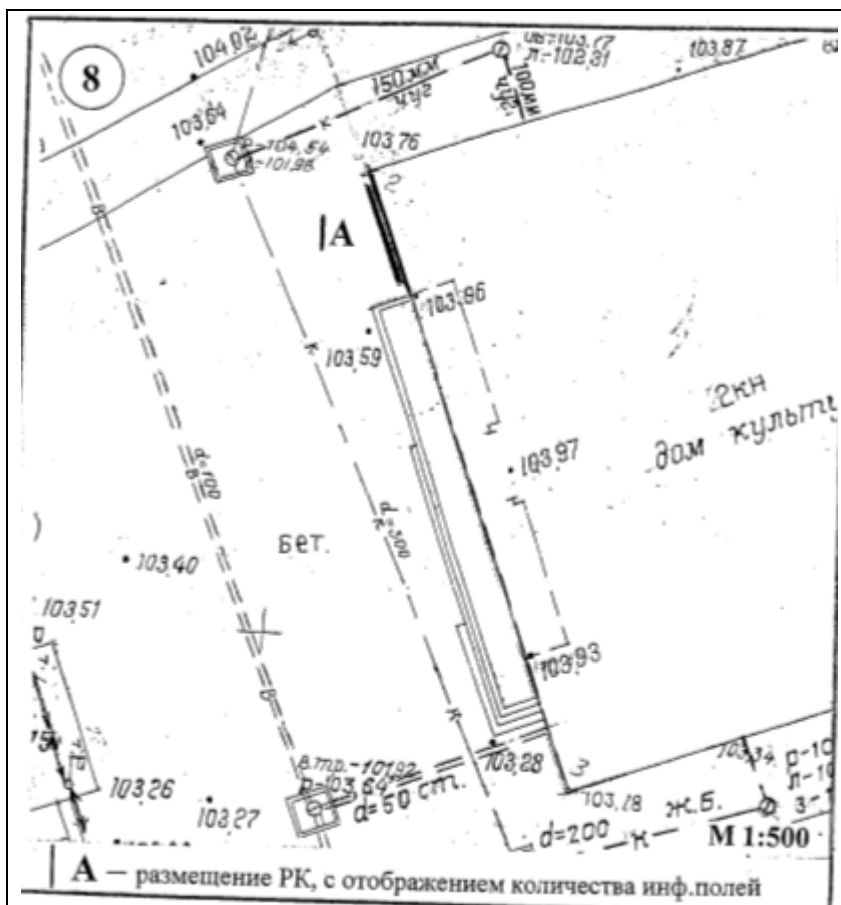

Примечание:

светодиодный экран на несущей металлической конструкции

Размер: 6 x 3 (м)

Количество информационных полей: 1 (одно информационное поле)

площадь информационного поля: 18 кв. м

Карта размещения рекламной конструкции №9
по адресу: Нижегородская область, г. Чкаловск, ул. Пушкина
в районе дома №65

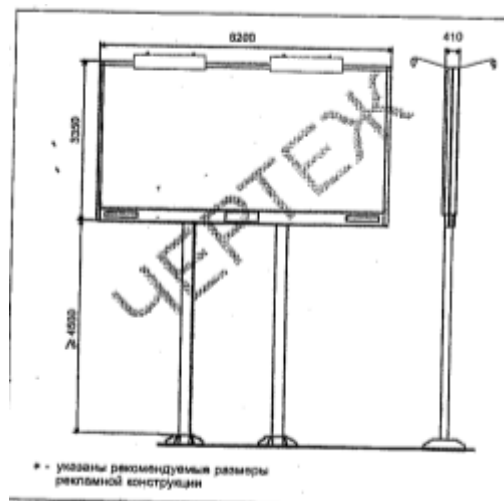
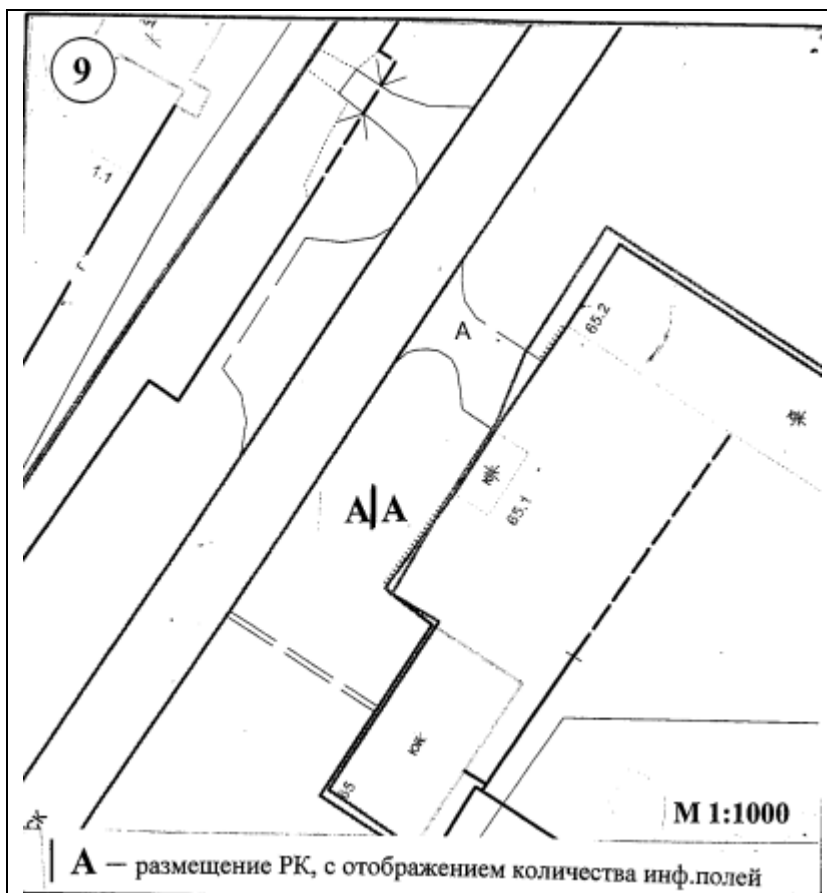

Примечание:

Рекламная конструкция №9 – щит 6х3 (м) (билборд)

Отдельно стоящая конструкция на 2-х опорах, основной цвет серый (RAL 7024)

Фундамент - железобетонный, подсветка наружная

Информационное поле 6 х 3 (м), 2-х сторонний

Карта размещения рекламной конструкции №10
по адресу: Нижегородская область, г. Чкаловск, ул. Пушкина в районе дома №61А

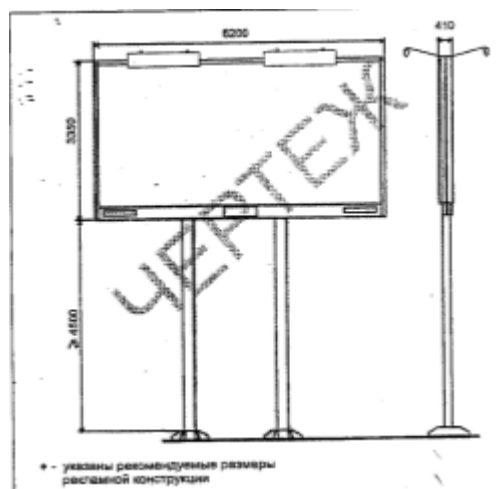
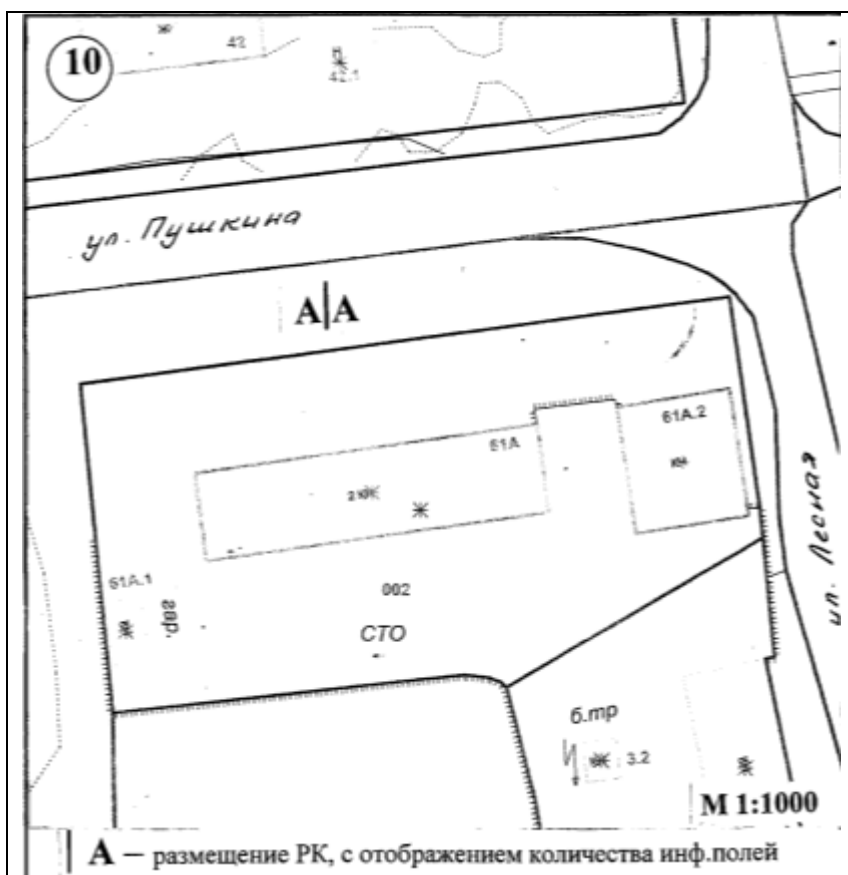

Примечание:

Рекламная конструкция №10 – щит 6х3 (м) (билборд)

Отдельно стоящая конструкция на 2-х опорах, основной цвет серый (RAL 7024)

Фундамент - железобетонный, подсветка наружная

Информационное поле 6 х 3 (м), 2-х сторонний

Карта размещения рекламной конструкции №11
по адресу: Нижегородская область, г. Чкаловск, ул. Белинского,
в районе дома №53

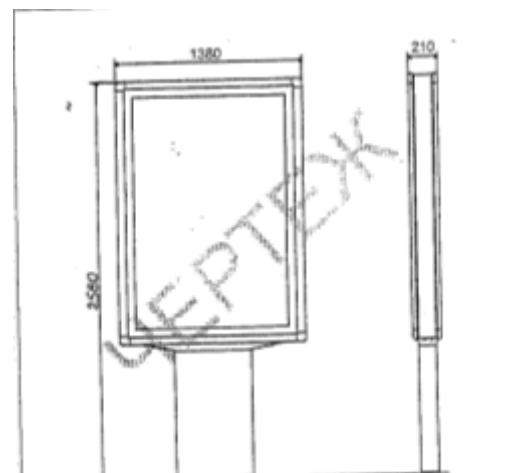
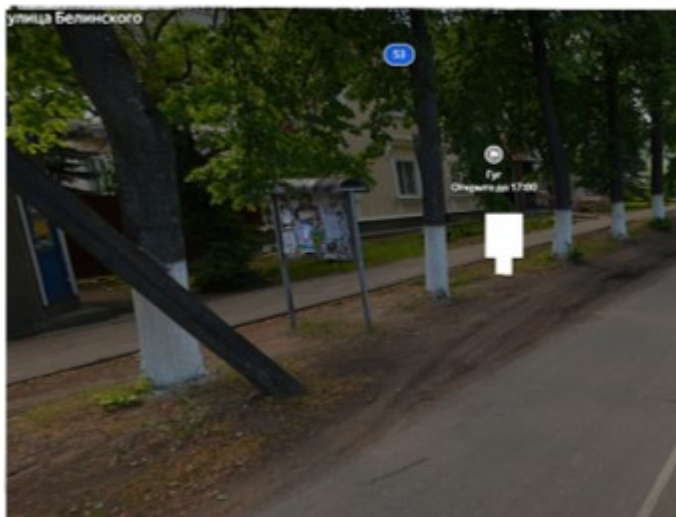
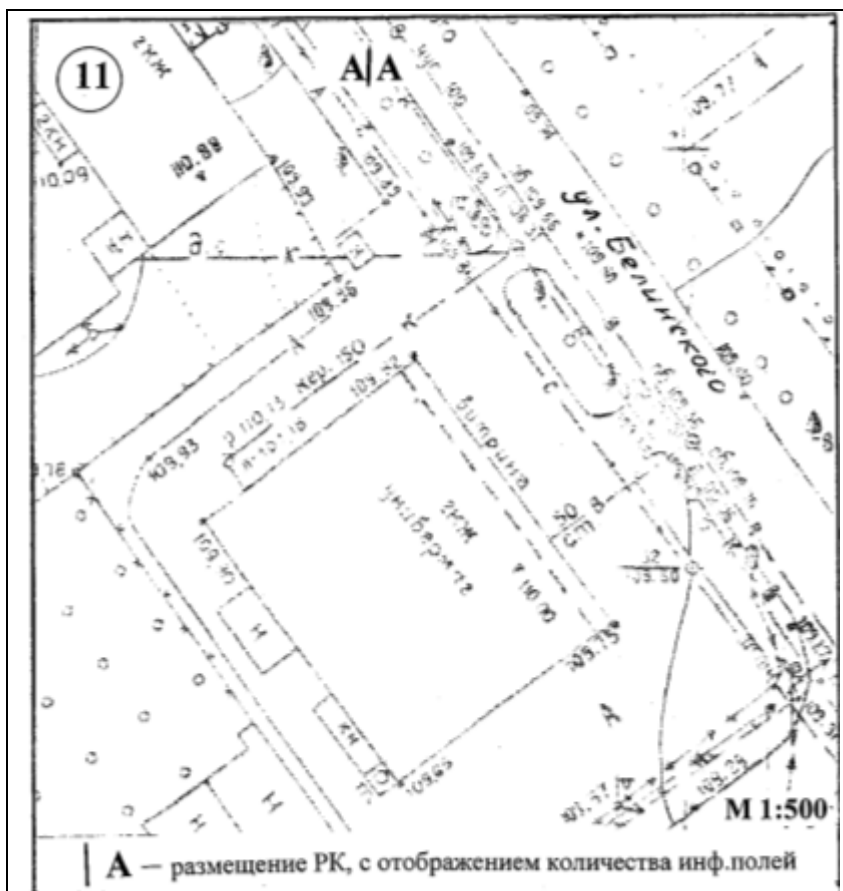

Примечание:

Рекламная конструкция №11 – ситилайт

Отдельно стоящая конструкция на одной опоре высотой 600 мм размером 2580x1380x210
Информационное поле 1,8 м x 1,2 м, 2-х сторонний

Конструкция оснащена каленым стеклом 10 мм по периметру панели РК и опорной стойки металлическая облицовка, основной цвет серый (RAL 7024)

Подсветка внутренняя

Карта размещения рекламной конструкции №12
по адресу: Нижегородская область, г. Чкаловск, ул. Почтовая, 1

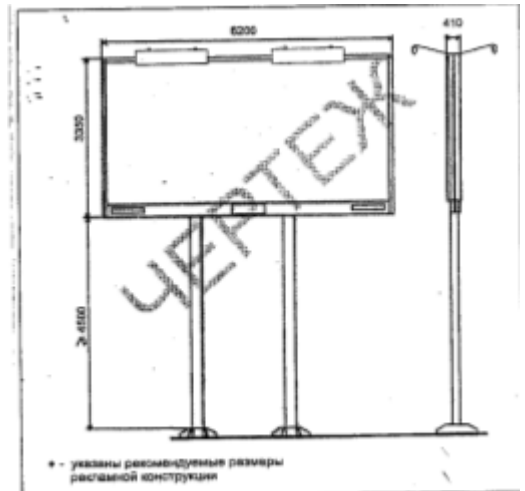

Примечание:

Рекламная конструкция №12 – щит 6х3 (м) (билборд)

Отдельно стоящая конструкция на 2-х опорах, основной цвет серый (RAL 7024)

Фундамент - железобетонный, подсветка наружная

Информационное поле 6 х 3 (м), 2-х сторонний

Карта размещения рекламной конструкции №13
по адресу: Нижегородская область, г. Чкаловск, ул. Ленина, 72

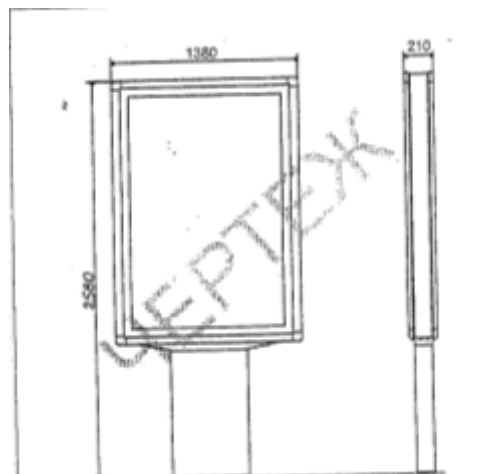

Примечание:

Рекламная конструкция №13 – ситилайт

Отдельно стоящая конструкция на одной опоре высотой 600 мм размером 2580x1380x210

Информационное поле 1,8 м x 1,2 м, 2-х сторонний

Конструкция оснащена каленым стеклом 10 мм по периметру панели РК и опорной стойки металлическая облицовка, основной цвет серый (RAL 7024)

Подсветка внутренняя

Карта размещения рекламной конструкции №14
по адресу: Нижегородская область, г. Чкаловск, ул. Ленина, 70

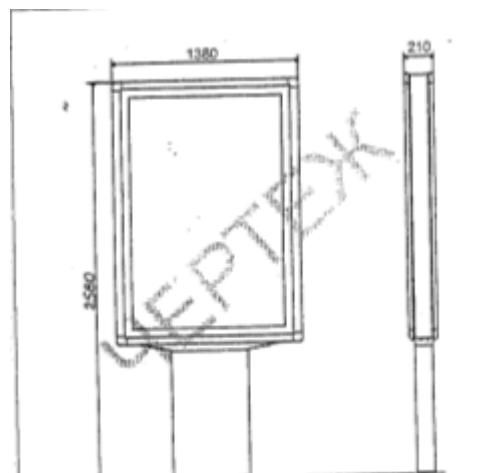

Примечание:

Рекламная конструкция №14 – ситилайт

Отдельно стоящая конструкция на одной опоре высотой 600 мм размером 2580x1380x210
Информационное поле 1,8 м x 1,2 м, 2-х сторонний

Конструкция оснащена каленым стеклом 10 мм по периметру панели РК и опорной стойки металлическая облицовка, основной цвет серый (RAL 7024)

Подсветка внутренняя

Карта размещения рекламной конструкции №15
 по адресу: Нижегородская область, муниципальный округ город Чкаловск,
 вблизи с. Вершилово на а/д 22ОПР322Р22 ОП РЗ 22К-0152
 Шопша – Иваново – Н. Новгород км 309+520 (слева)

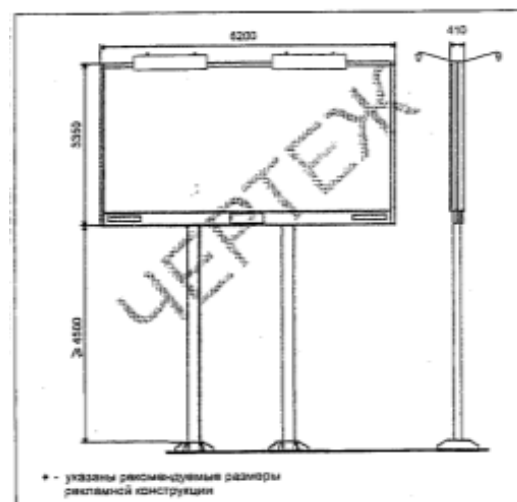
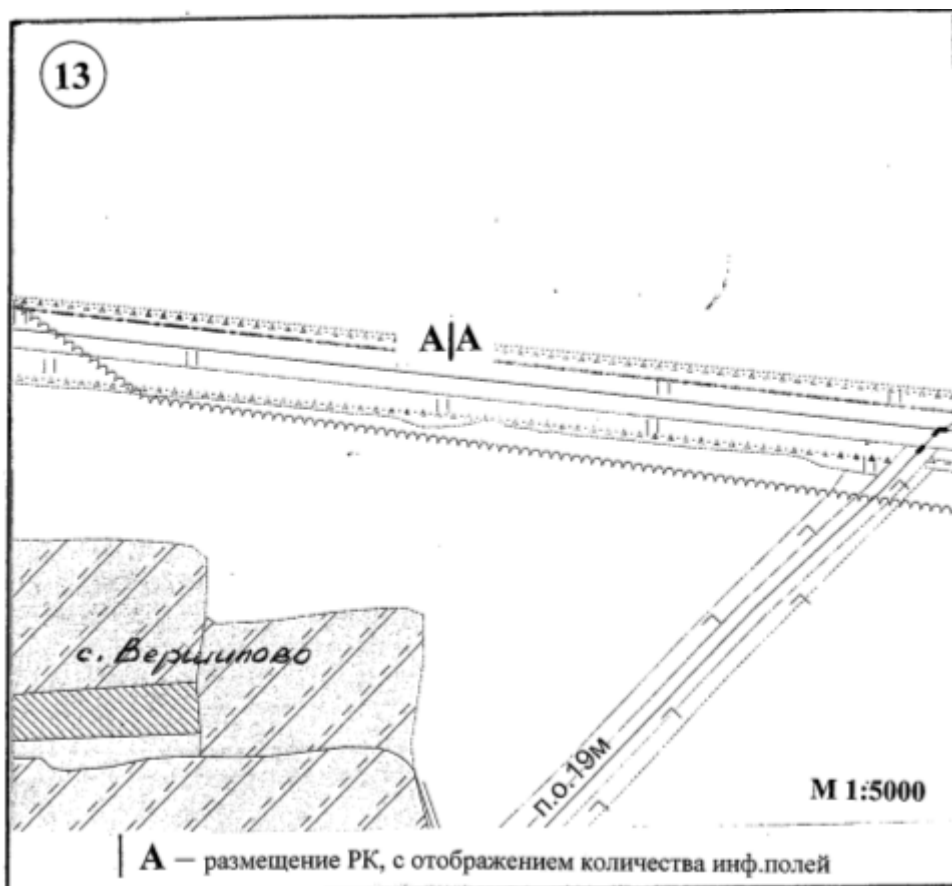

Примечание:

Рекламная конструкция №15 – щит 6х3 (м) (билборд)

Отдельно стоящая конструкция на 2-х опорах, основной цвет серый (RAL 7024)

Фундамент - железобетонный, подсветка наружная

Информационное поле 6 х 3 (м), 2-х сторонний

Схема размещения рекламной конструкции № 15
относительно существующих дорожных знаков
по адресу: Нижегородская область, муниципальный округ город
Чкаловск,
вблизи с. Вершилово на а/д 22ОПР322Р22 ОП РЗ 22К-0152
Шопша – Иваново – Н. Новгород км 309+520 (слева)

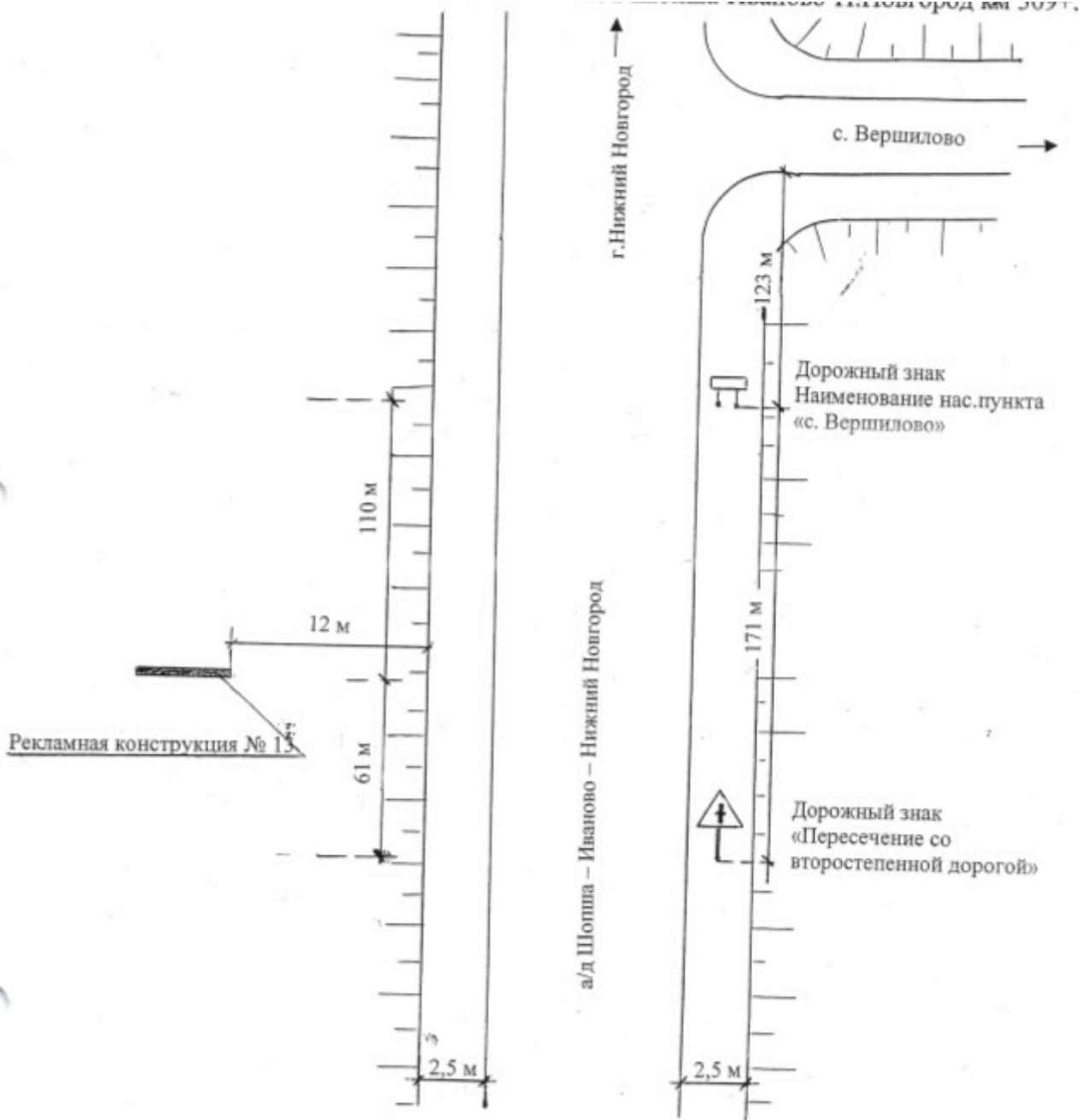

Карта размещения рекламной конструкции №16
 по адресу: Нижегородская область, муниципальный округ город Чкаловск,
 вблизи д. Трофаново на а/д 22ОПР322Р22 ОП РЗ 22К-0152
 Шопша – Иваново – Н. Новгород км 307+320 (слева)

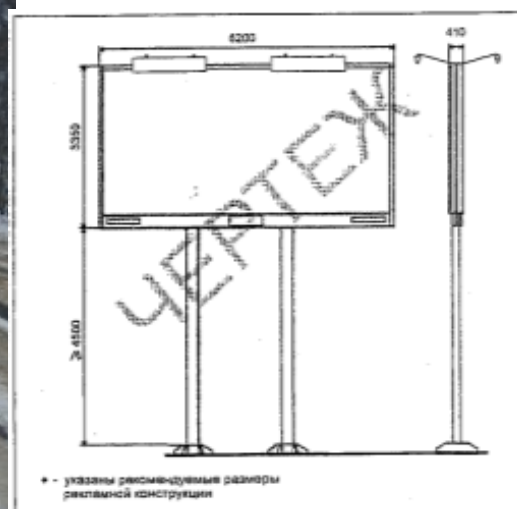
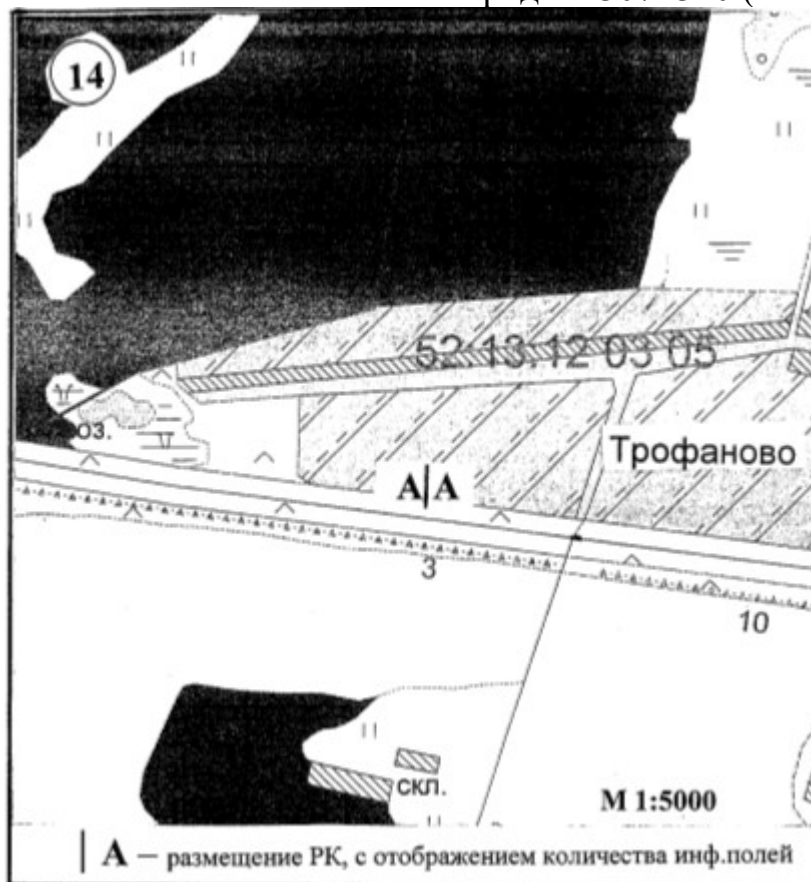

Примечание:

Рекламная конструкция №16 – щит 6x3 (м) (билборд)

Отдельно стоящая конструкция на 2-х опорах, основной цвет серый (RAL 7024)

Фундамент - железобетонный, подсветка наружная

Информационное поле 6 x 3 (м), 2-х сторонний

**Схема размещения рекламной конструкции №16
относительно дорожных знаков**

по адресу: Нижегородская область, муниципальный округ город Чкаловск,
вблизи д. Трофаново на а/д 22ОПР322Р22 ОП РЗ 22К-0152
Шопша – Иваново – Н. Новгород км 307+320 (слева)

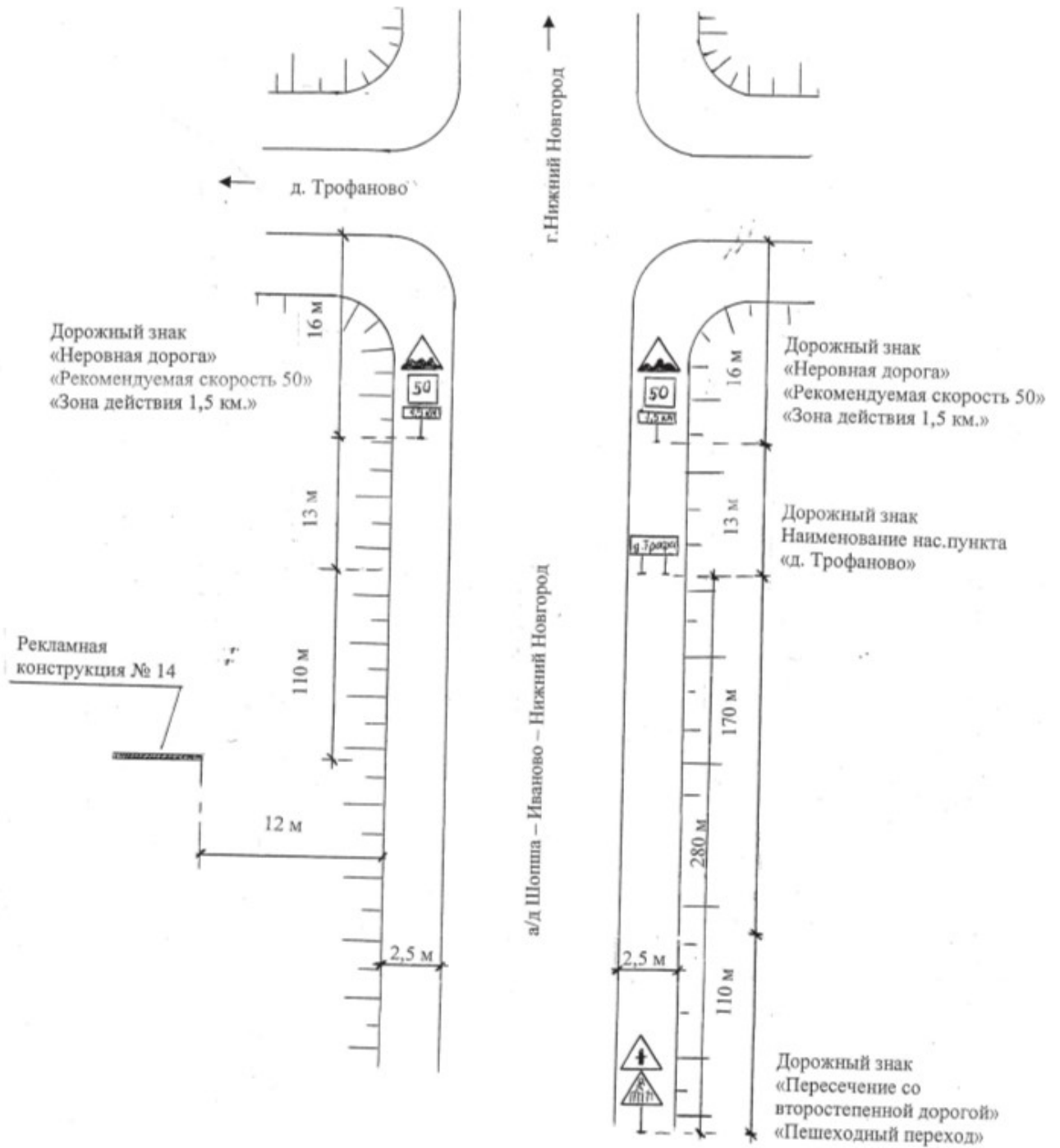

Карта размещения рекламной конструкции №17
 по адресу: Нижегородская область, муниципальный округ город Чкаловск,
 вблизи с. Пурех на а/д 22ОПР322Р22 ОП РЗ 22К-0152
 Шопша – Иваново – Н. Новгород км 301+190 (слева)

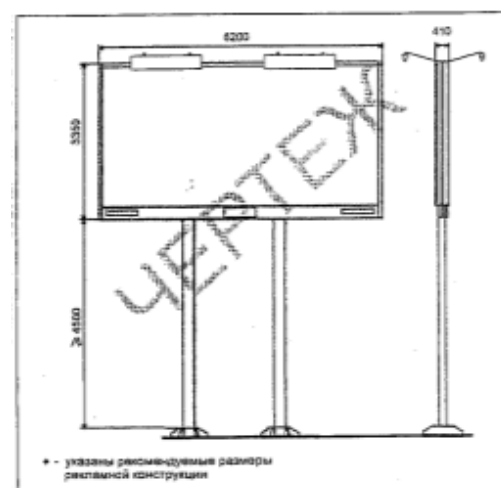
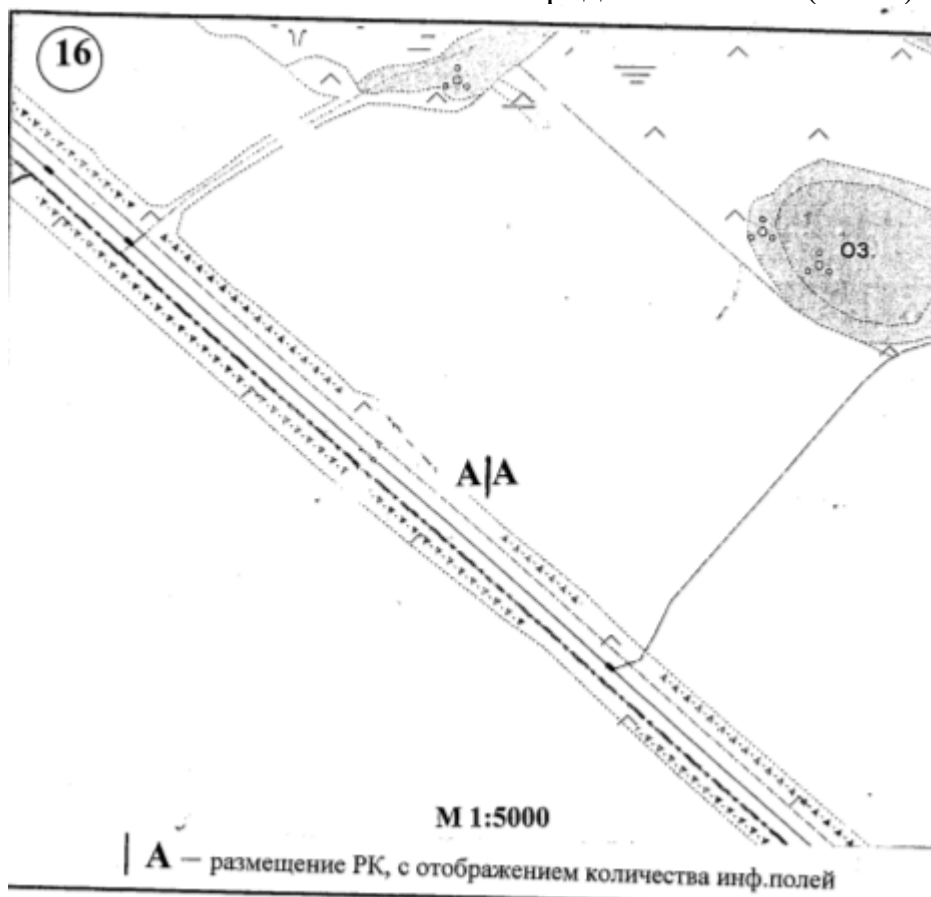

Примечание:

Рекламная конструкция №17 – щит 6х3 (м) (билборд)

Отдельно стоящая конструкция на 2-х опорах, основной цвет серый (RAL 7024)

Фундамент -железобетонный, подсветка наружная

Информационное поле 6 х 3 (м), 2-х сторонний

Карта размещения рекламной конструкции №18
 по адресу: Нижегородская область, муниципальный округ город Чкаловск,
 вблизи с. Пурех на а/д 22ОПР322Р22 ОП РЗ 22К-0152
 Шопша – Иваново – Н. Новгород км 301+240 (справа)

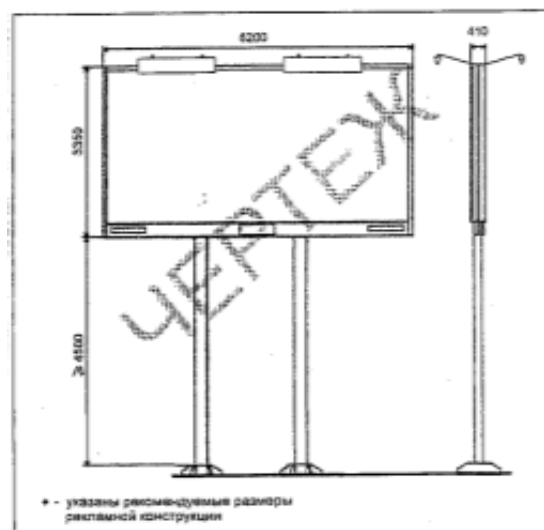
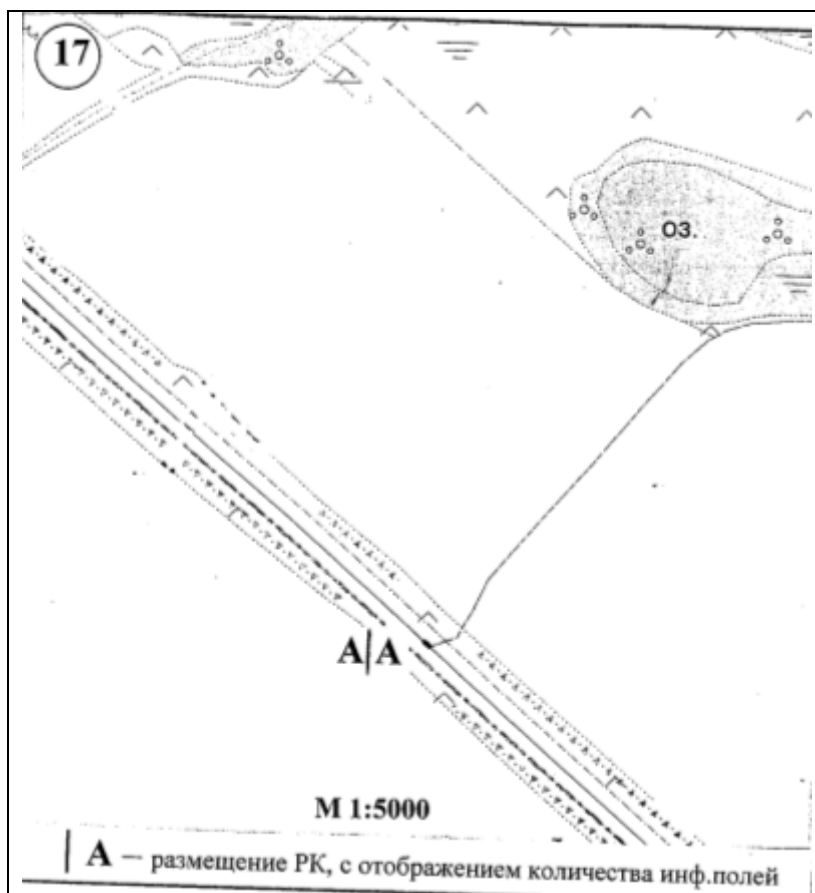

Примечание:

Рекламная конструкция №18 – щит 6х3 (м) (билборд)
 Отдельно стоящая конструкция на 2-х опорах, основной цвет серый (RAL 7024)
 Фундамент -железобетонный, подсветка наружная
 Информационное поле 6 х 3 (м), 2-х сторонний

Схема размещения рекламной конструкции №18
относительно существующих дорожных знаков
по адресу: Нижегородская область, муниципальный округ город Чкаловск,
вблизи с. Пурех на а/д 22ОПР322Р22 ОП РЗ 22К-0152
Шопша – Иваново – Н. Новгород км 301+240 (справа)

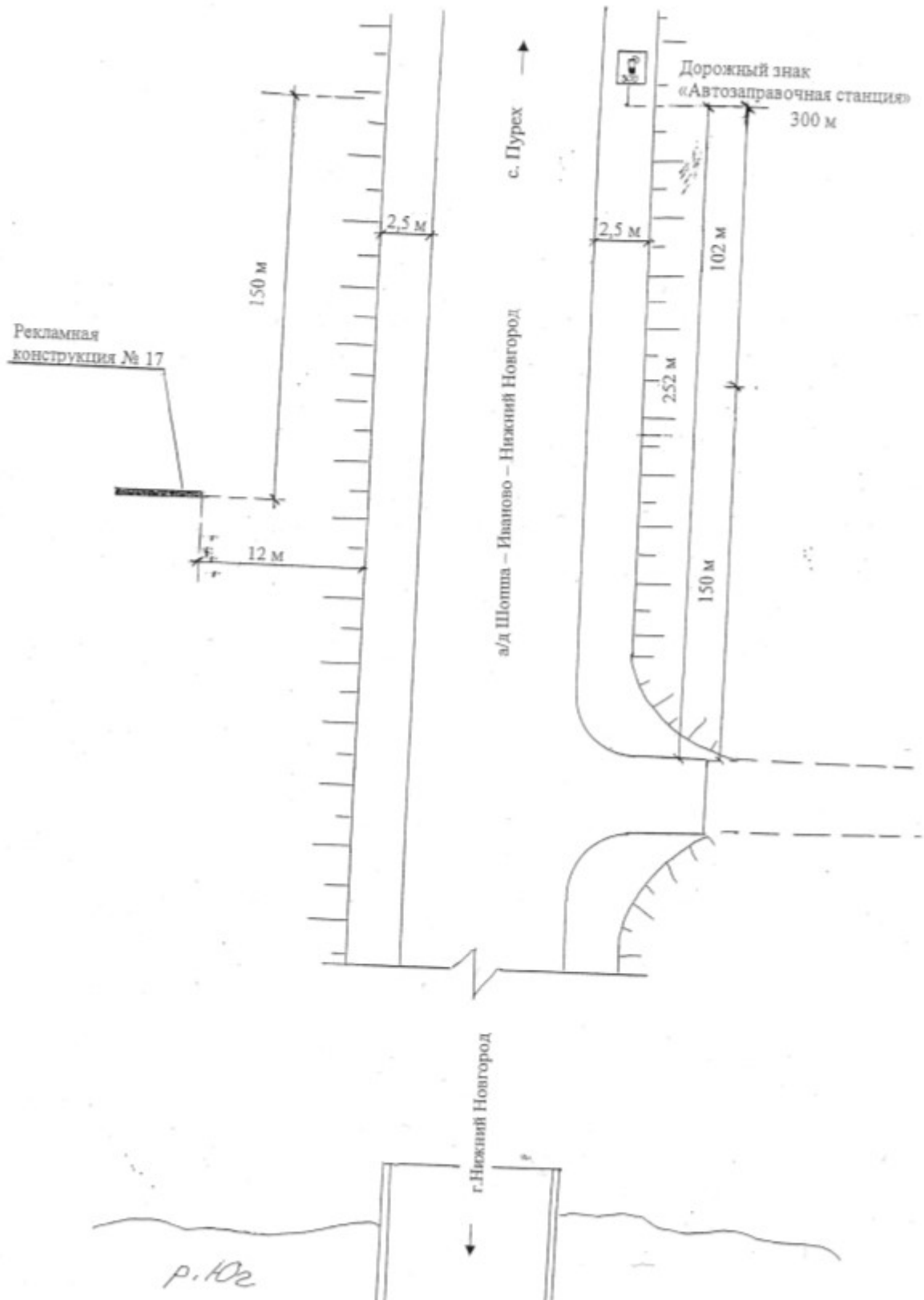

Карта размещения рекламной конструкции №19
 по адресу: Нижегородская область, муниципальный округ город Чкаловск,
 вблизи д. Новая на а/д 22ОПР322Р22 ОП РЗ 22К-0152
 Шопша – Иваново – Н. Новгород км 298+895 (справа)

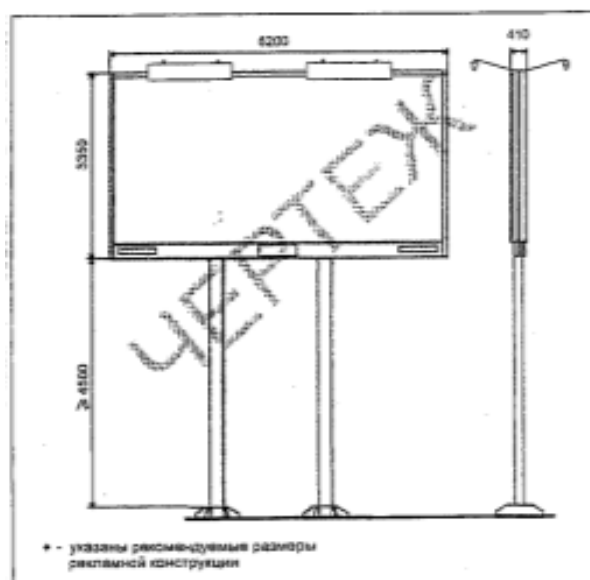
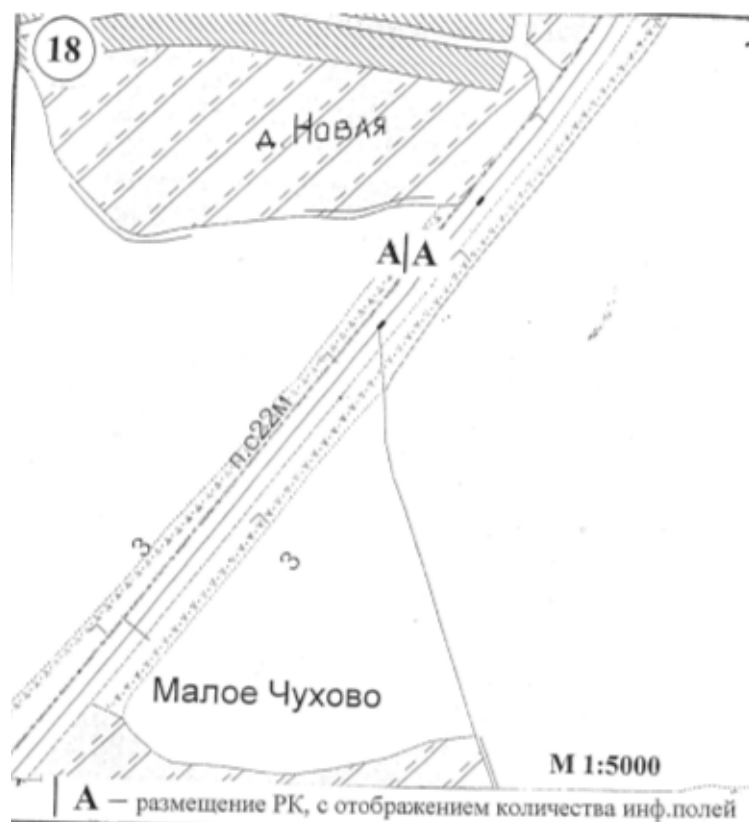

Примечание:

Рекламная конструкция №19 – щит 6х3 (м) (билборд)

Отдельно стоящая конструкция на 2-х опорах, основной цвет серый (RAL 7024)

Фундамент -железобетонный, подсветка наружная

Информационное поле 6 х 3 (м), 2-х сторонний

Схема размещения рекламной конструкции №19
относительно существующих дорожных знаков
по адресу: Нижегородская область, муниципальный округ город Чкаловск,
вблизи д. Новая на а/д 22ОПР322Р22 ОП РЗ 22К-0152
Шопша – Иваново – Н. Новгород км 298+895 (справа)

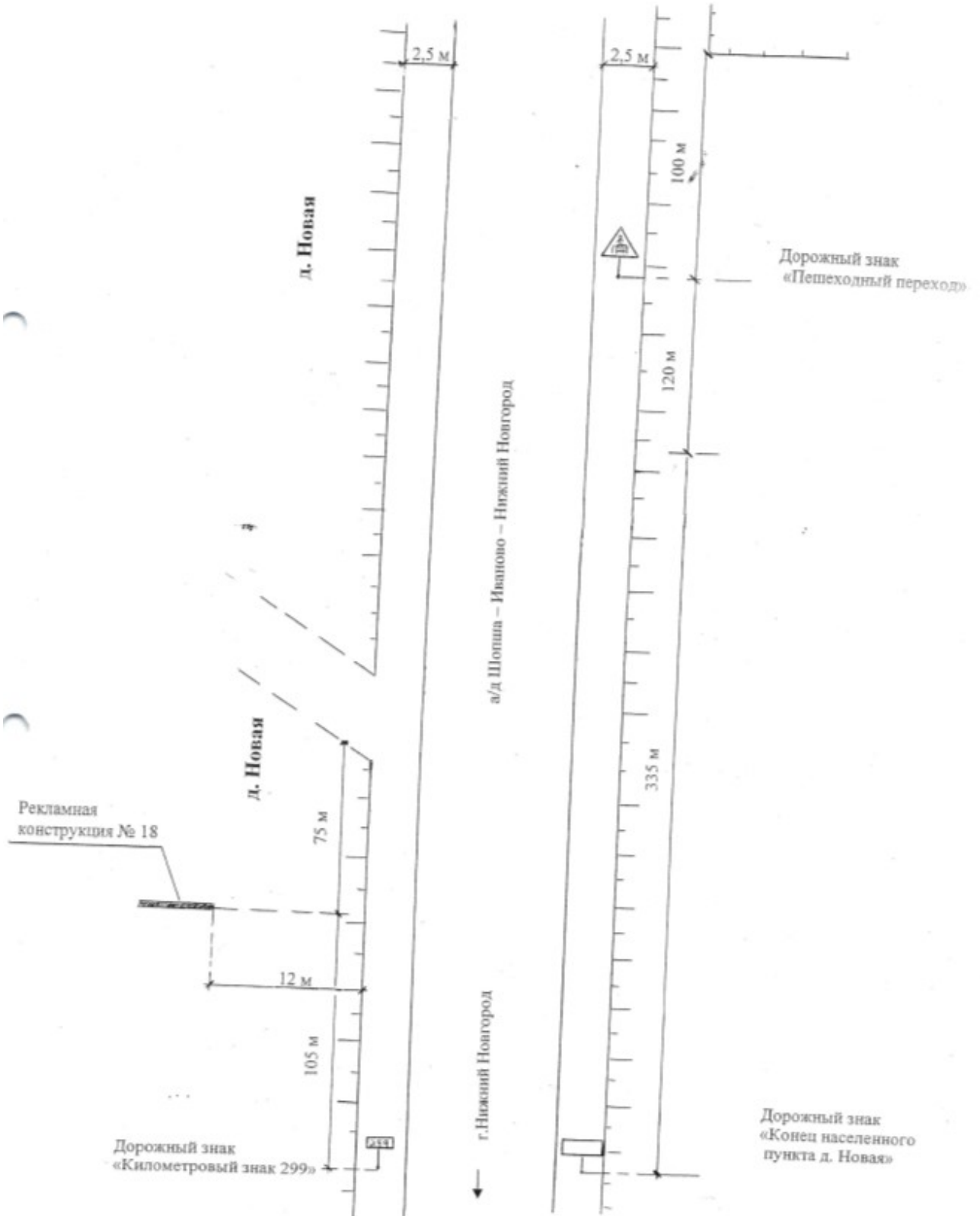

Карта размещения рекламной конструкции №20
 по адресу: Нижегородская область, муниципальный округ город Чкаловск,
 вблизи д. Новая на а/д 22ОПР322Р22 ОП РЗ 22К-0152
 Шопша – Иваново – Н. Новгород км 298+670 (слева)

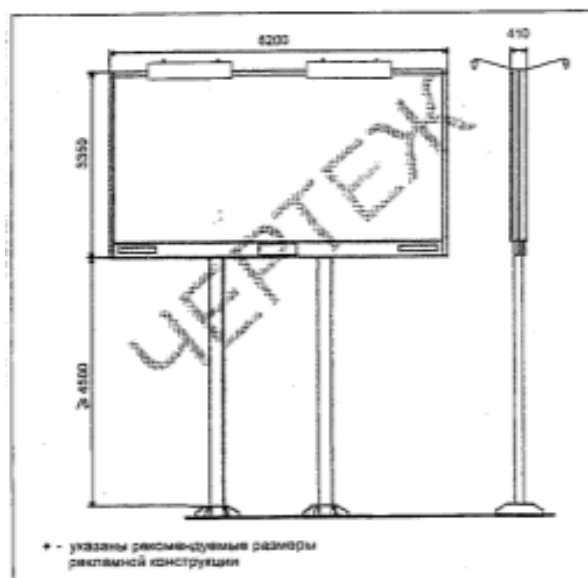
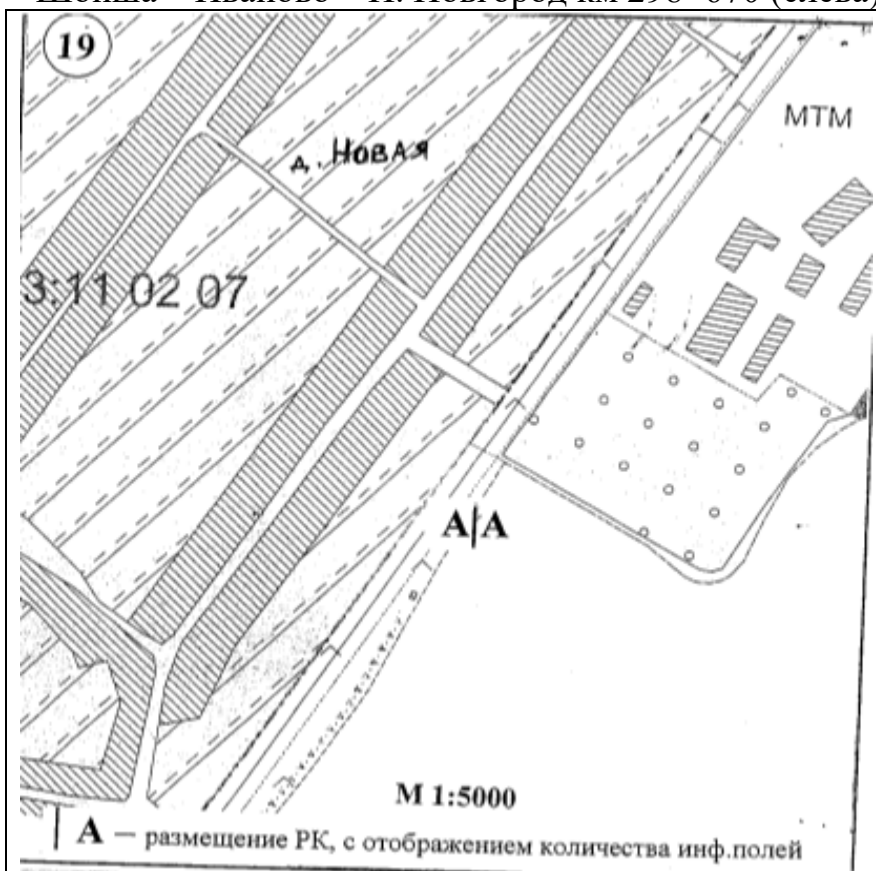

Примечание:

Рекламная конструкция №20 – щит 6х3 (м) (билборд)

Отдельно стоящая конструкция на 2-х опорах, основной цвет серый (RAL 7024)

Фундамент -железобетонный, подсветка наружная

Информационное поле 6 х 3 (м), 2-х сторонний

Схема размещения рекламной конструкции №20
относительно существующих дорожных знаков
по адресу: Нижегородская область, муниципальный округ город Чкаловск,
вблизи д. Новая на а/д 22ОПР322Р22 ОП РЗ 22К-0152
Шопша – Иваново – Н. Новгород км 298+670 (слева)

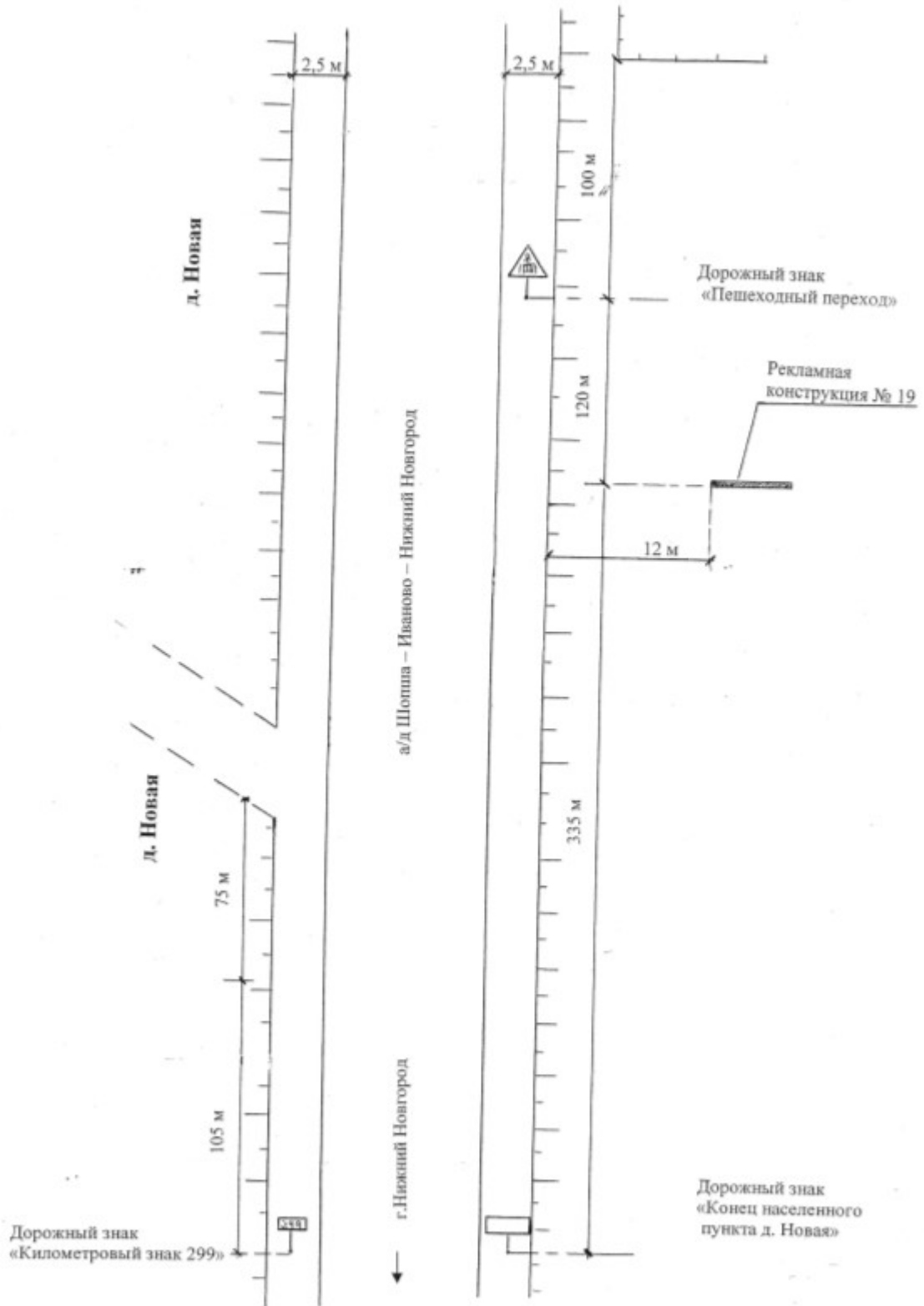

Карта размещения рекламной конструкции №21
по адресу: Нижегородская область, муниципальный округ город Чкаловск,
вблизи д. Новая на а/д 22ОПР322Р22 ОП РЗ 22К-0152
Шопша – Иваново – Н. Новгород км 298+055 (справа)

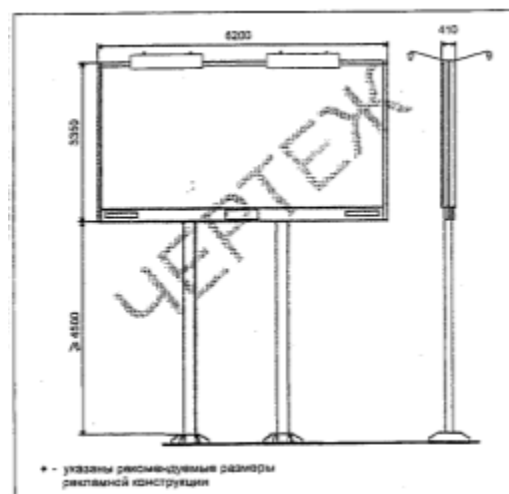
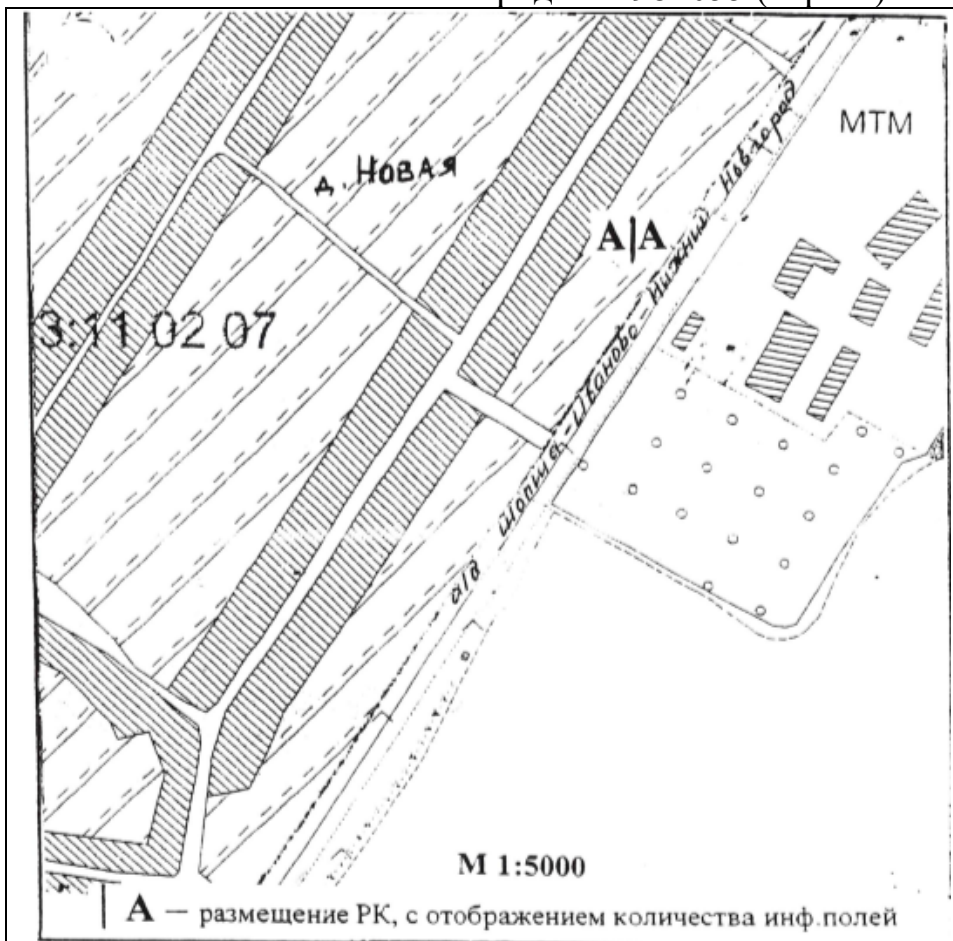

Примечание:

Рекламная конструкция №21 – щит 6х3 (м) (билборд),
Отдельно стоящая конструкция на 2-х опорах, основной цвет серый (RAL 7024)
Фундамент - железобетонный, подсветка наружная
Информационное поле 6 х 3 (м), 2-х сторонний

Схема размещения рекламной конструкции №21
относительно существующих дорожных знаков
по адресу: Нижегородская область, муниципальный округ город Чкаловск,
вблизи д. Новая на а/д 22ОПР322Р22 ОП РЗ 22К-0152
Шопша – Иваново – Н. Новгород км 298+055 (справа)

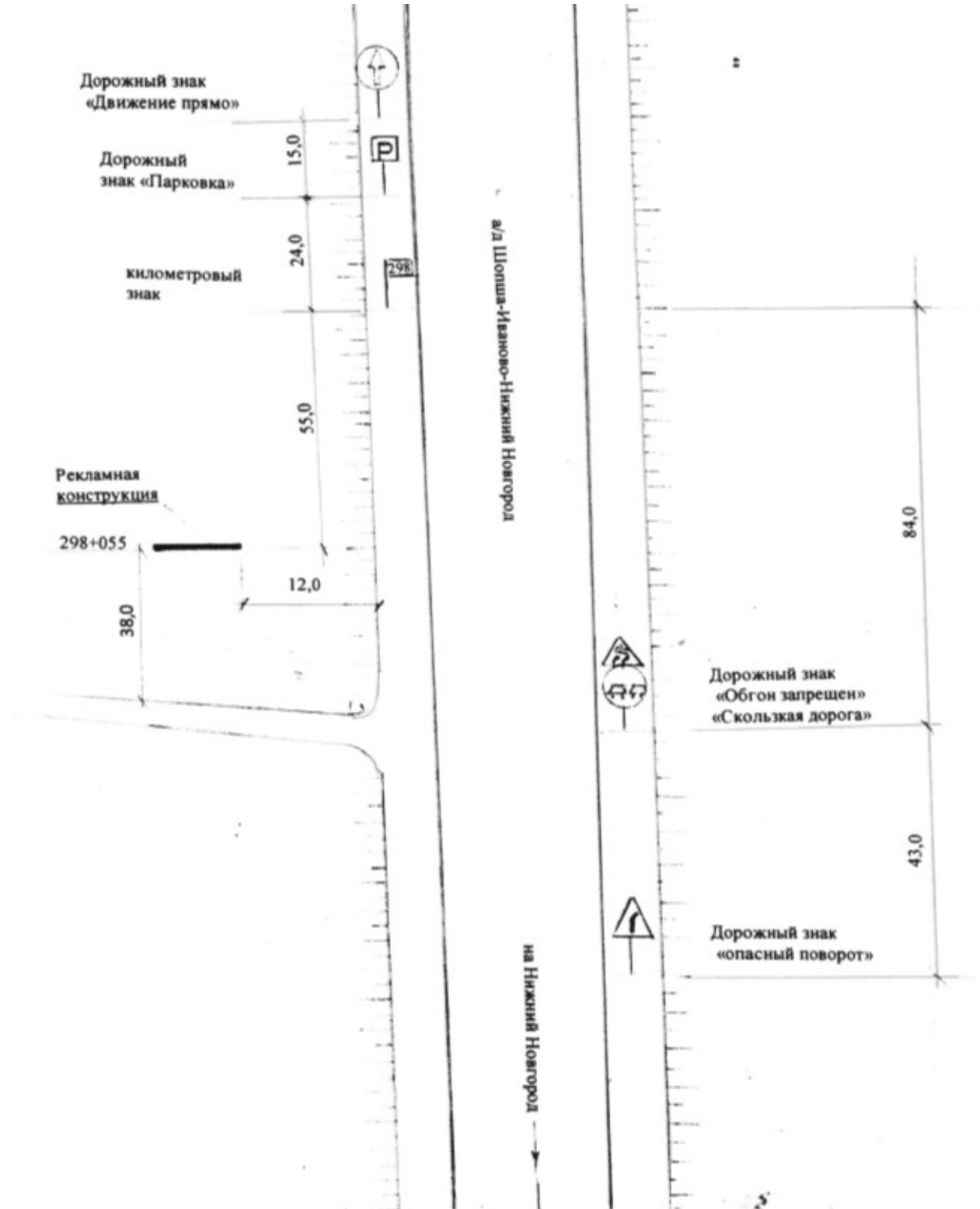

Карта размещения рекламной конструкции №22
 по адресу: Нижегородская область, муниципальный округ город Чкаловск,
 юго-западнее д. Бральгино на а/д 22ОПР322Р22 ОП РЗ 22К-0152
 Шопша – Иваново – Н. Новгород км 293 + 300 (справа)

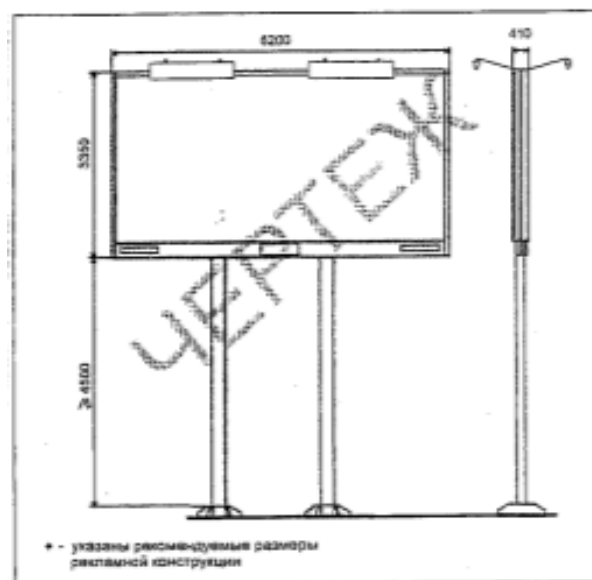
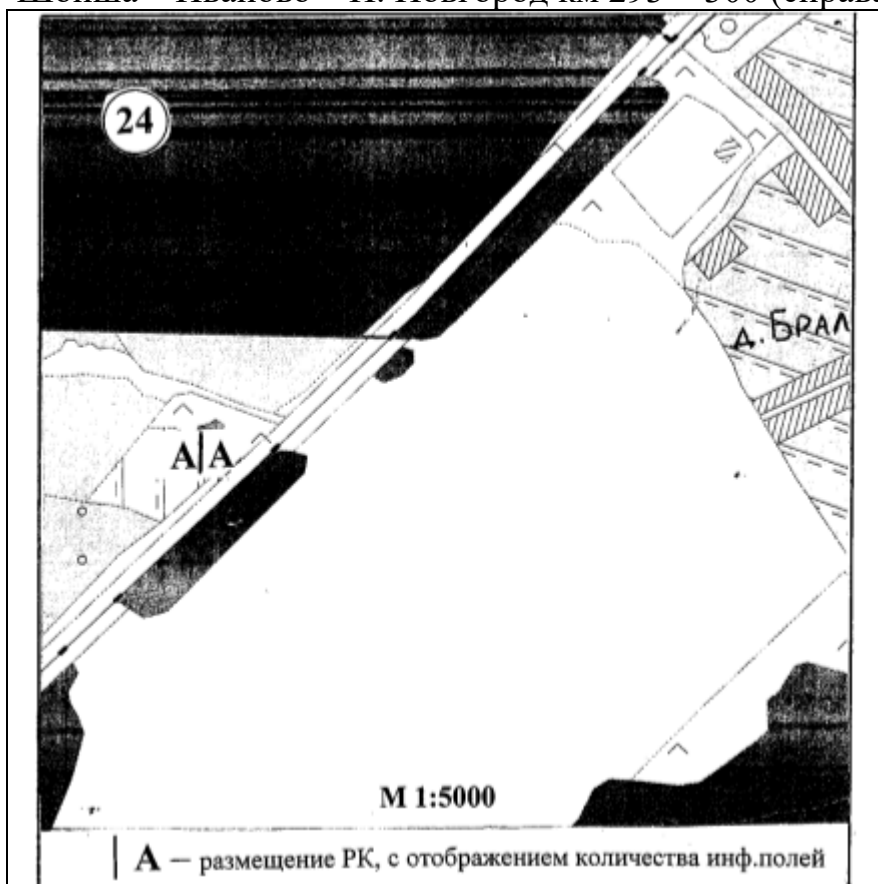

Примечание:

Рекламная конструкция №22 – щит 6х3 (м) (билборд)

Отдельно стоящая конструкция на 2-х опорах, основной цвет серый (RAL 7024)

Фундамент -железобетонный, подсветка наружная

Информационное поле 6 х 3 (м), 2-х сторонний

Схема размещения рекламной конструкции №22
относительно существующих дорожных знаков

по адресу: Нижегородская область, муниципальный округ город Чкаловск,
юго-западнее д. Бральгино на а/д 22ОПР322Р22 ОП РЗ 22К-0152 Шопша –
Иваново – Н. Новгород км 293 + 300 (справа)

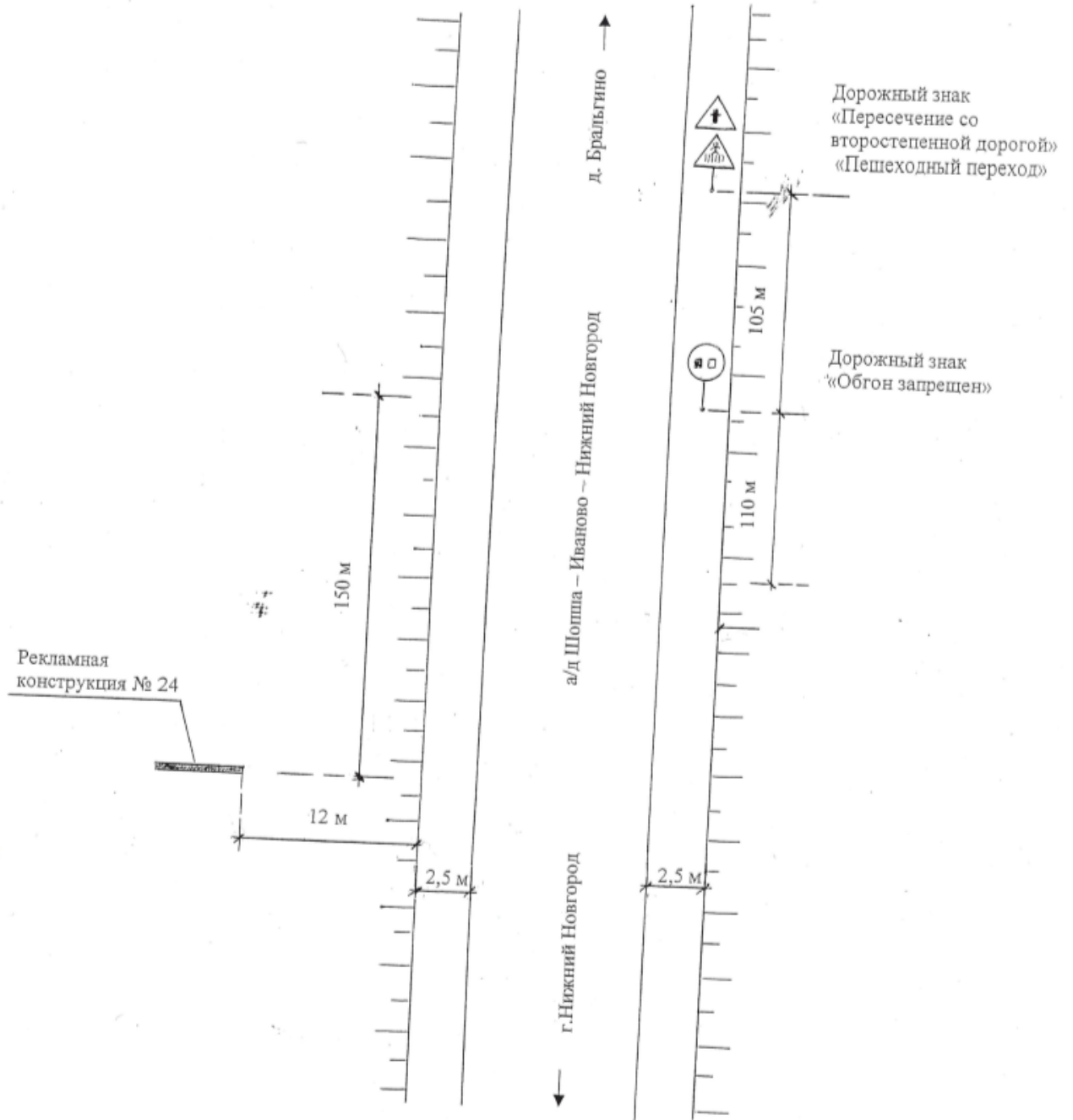

Карта размещения рекламной конструкции №23
 по адресу: Нижегородская область, муниципальный округ город Чкаловск,
 юго-западнее д. Бральгино на а/д 22ОПР322Р22 ОП РЗ 22К-0152 Шопша –
 Иваново – Н. Новгород км 293 + 290 (слева)

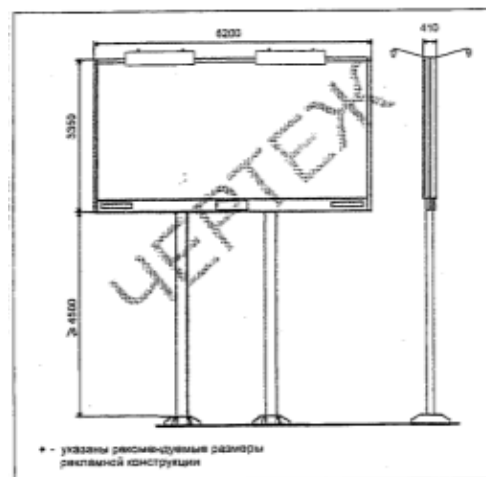
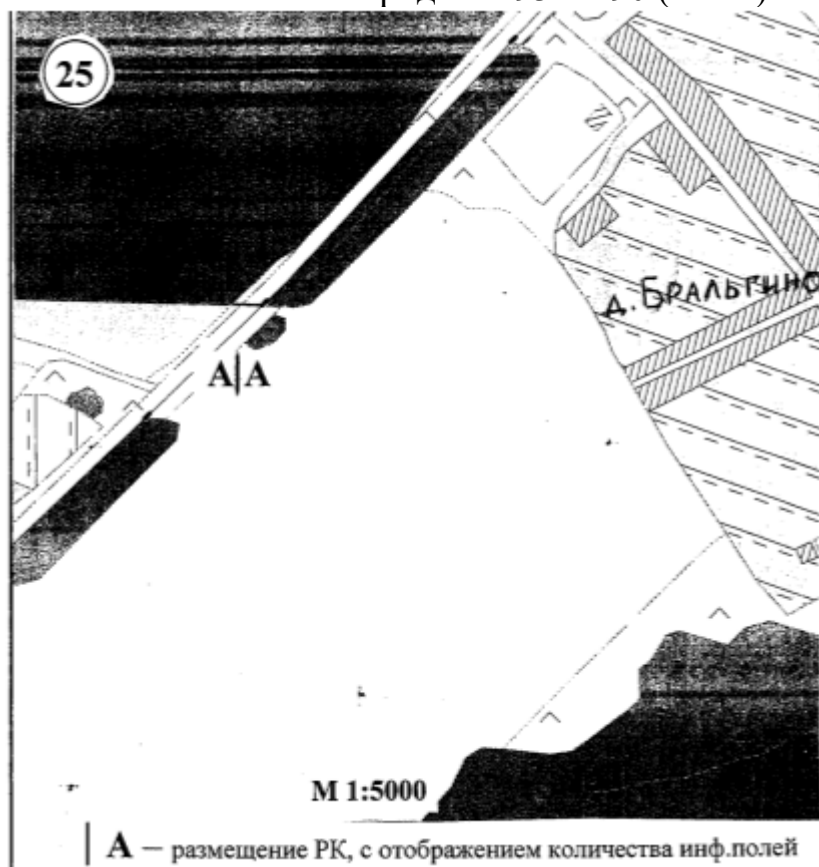

Примечание:

Рекламная конструкция №23 – щит 6х3 (м) (билборд)

Отдельно стоящая конструкция на 2-х опорах, основной цвет серый (RAL 7024)

Фундамент - железобетонный, подсветка наружная

Информационное поле 6 х 3 (м), 2-х сторонний

Схема размещения рекламной конструкции №23
относительно существующих дорожных знаков
по адресу: Нижегородская область, муниципальный округ город Чкаловск,
юго-западнее д. Бральгино на а/д 22ОПР322Р22 ОП РЗ 22К-0152
Шопша – Иваново – Н. Новгород км 293 + 290 (слева)

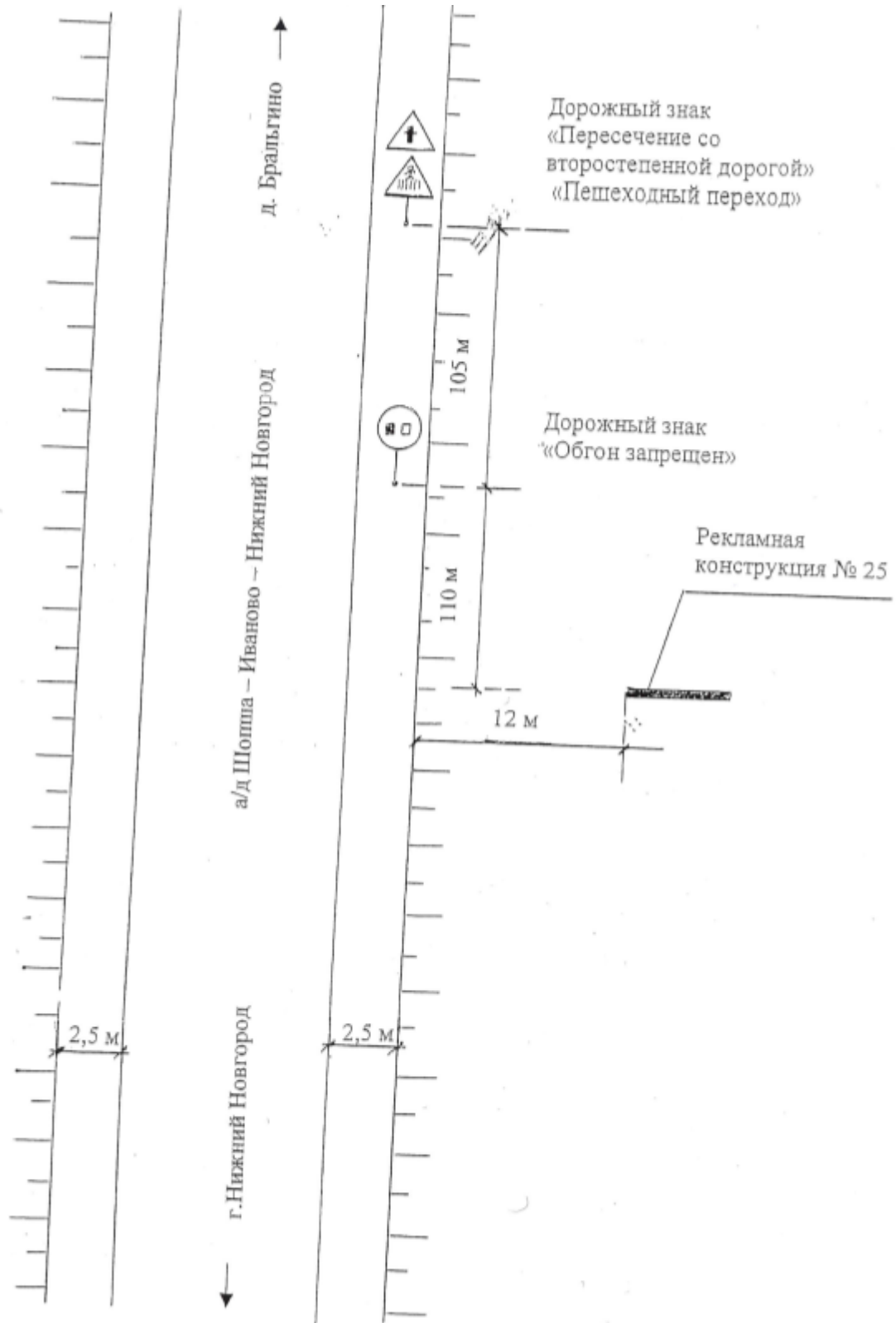

Карта размещения рекламной конструкции №24
 по адресу: Нижегородская область, муниципальный округ город Чкаловск, у
 д. Алеёво на а/д 22ОПР322Р22 ОП РЗ 22К-0152
 Шопша – Иваново – Н. Новгород км 3 + 730 (справа)

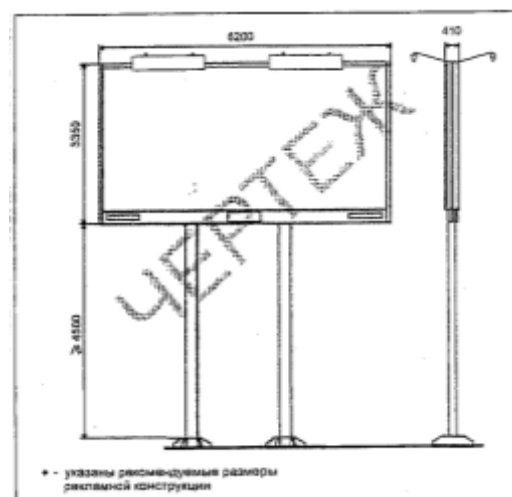
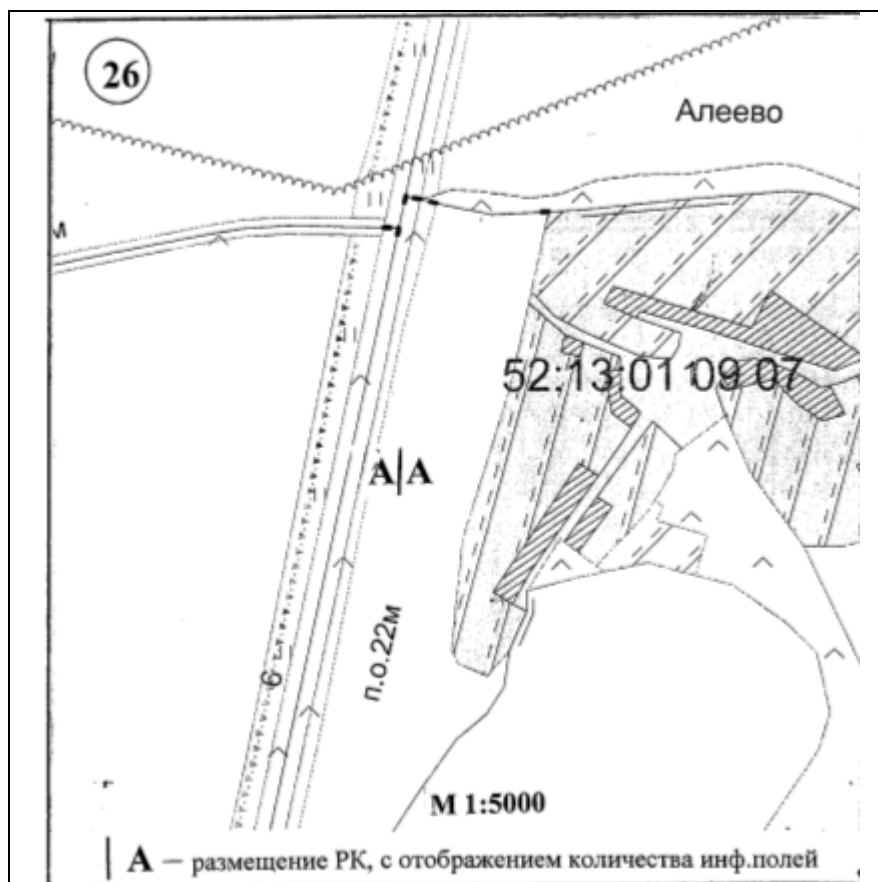

Примечание:

Рекламная конструкция №24 – щит 6х3 (м) (билборд)

Отдельно стоящая конструкция на 2-х опорах, основной цвет серый (RAL 7024)

Фундамент - железобетонный, подсветка наружная

Информационное поле 6 х 3 (м), 2-х сторонний

**Схема размещения рекламной конструкции №24
относительно существующих дорожных знаков**
по адресу: Нижегородская область, муниципальный округ город Чкаловск, у
д. Алеево на а/д 22ОПР322Р22 ОП РЗ 22К-0152
Шопша – Иваново – Н. Новгород км 3 + 730 (справа)

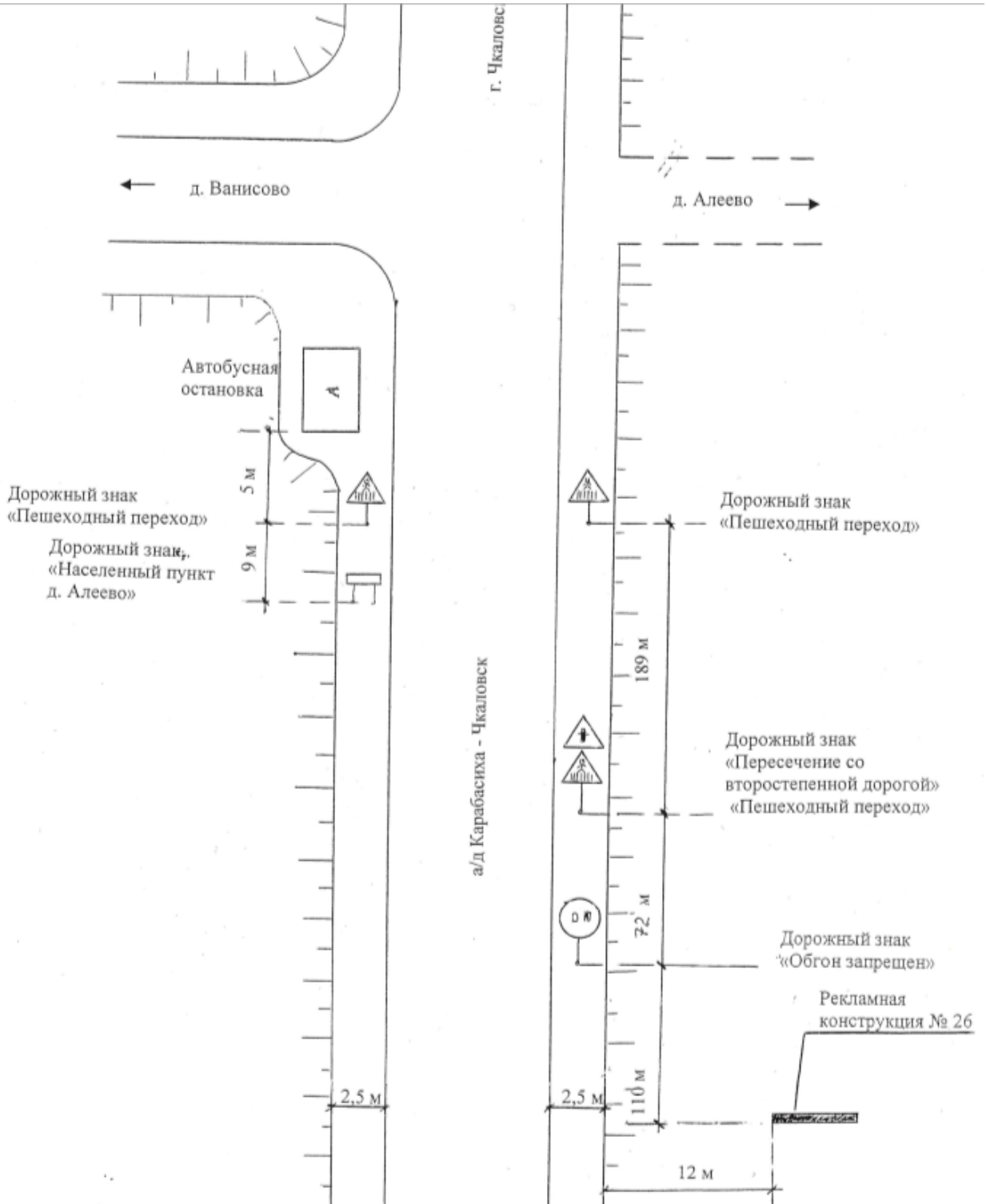

Карта размещения рекламной конструкции №25

по адресу: Нижегородская область, муниципальный округ город Чкаловск, вблизи с. Новинки на а/д 22ОПР322Р22 ОП РЗ 22К-0152 Шопша – Иваново – Н. Новгород км 278 + 299 (справа)

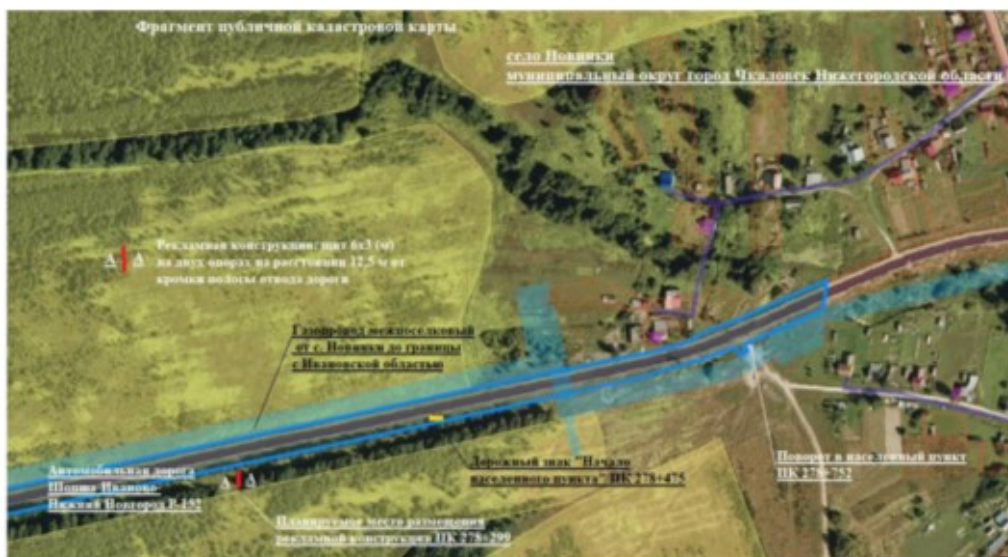

Примечание:

Рекламная конструкция №25—щит 6х3 (м) (билборд), информационное 6х3 (м), 2-х стороннее;

Отдельно стоящая конструкция на 2-х опорах, основной цвет серый (RAL 7024)

Фундамент -железобетонный, подсветка наружная

Раздел V

Перечень мест размещения рекламных конструкций

№ п/п	№ позиции на схеме	Тип рекламной конструкции	Адрес мест размещения рекламных конструкций	Количество сторон	Площадь информационного поля
1	2	3	4	5	6
1	1	Щит 6 х 3	Нижегородская область, г. Чкаловск, ул. Пушкина, в районе автостанции	2	36
2	2	Ситилайт	Нижегородская область, г. Чкаловск, ул. Пушкина, в районе дома № 49	2	4,32
3	3	Щит 6 х 3	Нижегородская область, г. Чкаловск, ул. Пушкина, в районе дома № 49	2	36
4	4	Щит 6 х 3	Нижегородская область, г. Чкаловск, ул. Пушкина, в районе дома № 49	2	36
5	5	Ситилайт	Нижегородская область, г. Чкаловск, ул. Пушкина, в районе дома № 47	2	4,32
6	6	Ситилайт	Нижегородская область, муниципальный округ город Чкаловск, г. Чкаловск, ул. Ленина, 74	2	4,32
7	7	Ситилайт	Нижегородская область, г. Чкаловск, ул. Пушкина, в районе дома № 47	2	4,32
8	8	Светодиодный экран	Нижегородская область, г. Чкаловск, пл. Чкалова, на торце западного фасада здания ДК	1	18
9	9	Щит 6 х 3	Нижегородская область, г. Чкаловск, ул. Пушкина, в районе дома № 65	2	36
10	10	Щит 6 х 3	Нижегородская область, г. Чкаловск, ул. Пушкина, в районе дома № 61А	2	36
11	11	Ситилайт	Нижегородская область, г. Чкаловск, ул. Белинского, в районе дома № 53	2	4,32
12	12	Щит 6 х 3	Нижегородская область, муниципальный округ город Чкаловск, г. Чкаловск, ул. Почтовая, 1		
13	13	Ситилайт	Нижегородская область, муниципальный округ город Чкаловск, г. Чкаловск, ул. Ленина, 72	2	4,32
14	14	Ситилайт	Нижегородская область, муниципальный округ город Чкаловск, г. Чкаловск, ул. Ленина, 70	2	4,32
15	15	Щит 6 х 3	Нижегородская область, муниципальный округ город Чкаловск, вблизи с. Вершилово на а/д 22ОПР322Р22 ОП РЗ 22К-0152 Шопша – Иваново – Н. Новгород км 309+520 (слева)	2	36
16	16	Щит 6 х 3	Нижегородская область, муниципальный округ город Чкаловск, вблизи д. Трофаново на а/д 22ОПР322Р22 ОП РЗ 22К-0152 Шопша – Иваново – Н. Новгород км 307+320 (слева)	2	36
17	17	Щит 6 х 3	Нижегородская область, муниципальный округ город Чкаловск, вблизи с. Пурех на а/д 22ОПР322Р22 ОП РЗ 22К-0152 Шопша – Иваново – Н. Новгород км 301+190 (слева)	2	36
18	18	Щит 6 х 3	Нижегородская область, муниципальный округ город Чкаловск, вблизи с. Пурех на а/д 22ОПР322Р22	2	36

			ОП РЗ 22К-0152 Шопша – Иваново – Н. Новгород км 301+240 (справа)		
19	19	Щит 6 х 3	Нижегородская область, муниципальный округ город Чкаловск, вблизи д. Новая на а/д 22ОПР322Р22 ОП РЗ 22К-0152 Шопша – Иваново – Н. Новгород км 298+895 (справа)	2	36
20	20	Щит 6 х 3	Нижегородская область, муниципальный округ город Чкаловск, вблизи д. Новая на а/д 22ОПР322Р22 ОП РЗ 22К-0152 Шопша – Иваново – Н. Новгород км 298+670 (слева)	2	36
21	21	Щит 6х3	Нижегородская область, муниципальный округ город Чкаловск, д. Новая, вблизи автомобильной дороги 22ОП22Р-0152 Шопша-Иваново- Нижний Новгород, км 298+055 (справа)	2	36
22	22	Щит 6 х 3	Нижегородская область, муниципальный округ город Чкаловск, юго-западнее д. Бральгино на а/д 22ОПР322Р22 ОП РЗ 22К-0152 Шопша – Иваново – Н. Новгород км 293+300 (справа)	2	36
23	23	Щит 6 х 3	Нижегородская область, муниципальный округ город Чкаловск, юго-западнее д. Бральгино на а/д 22ОПР322Р22 ОП РЗ 22К-0152 Шопша – Иваново – Н. Новгород км 293+290 (слева)	2	36
24	24	Щит 6 х 3	Нижегородская область, муниципальный округ город Чкаловск, у д. Алеєво на а/д 22 ОП РЗ 22К-0075 Карабасиха-Чкаловск км 3+730 (справа)	2	36
25	25	Щит 6 х 3	Нижегородская область, муниципальный округ город Чкаловск, вблизи с. Новинки на автомобильной дороге 22ОП22Р-0152 Шопша-Иваново- Нижний Новгород, км 278+299 (справа)	2	36

Раздел VI
Перечень автомобильных дорог
вдоль которых возможно размещение рекламных конструкций

№ п/п	Наименование автомобильной дороги	Номер рекламной конструкции
1	2	3
1	Шопша – Иваново – Нижний Новгород	15,16,17,18,19,20,21,22,23,25
2	Карабасиха – Чкаловск	9,10,24
3	Подъезд к центральной районной больнице в г. Чкаловск от а/д Карабасиха - Чкаловск	1,2,3,4,6,8,13,14
